

YT-81800
YT-81801
YT-81802
YT-81803
YT-81804
YT-81806

YATO 

PL REFLEKTOR DIODOWY
GB DIODE LAMP
D DIODENSCHWEINWERFER
RUS СВЕТОДИОДНЫЙ ПРОЖЕКТОР
UA СВІТЛОДИОДНИЙ ПРОЖЕКТОР YT-81800
LT DIODINIS REFLEKTORIUS
LV DIODES REFLEKTORS
CZ LED REFLEKTOR
SK LED REFLEKTOR
H DIÓDÁS REFLEKTOR
RO REFLECTOR DIODĂ
E REFLECTOR DE DIODOS



YT-81801



YT-81802



YT-81803



YT-81804



YT-81806

CE

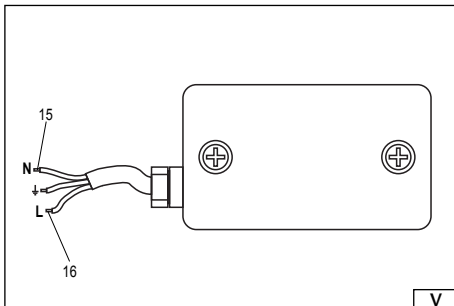
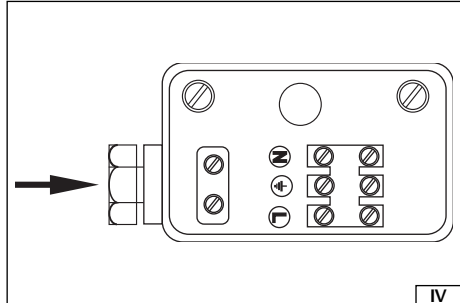
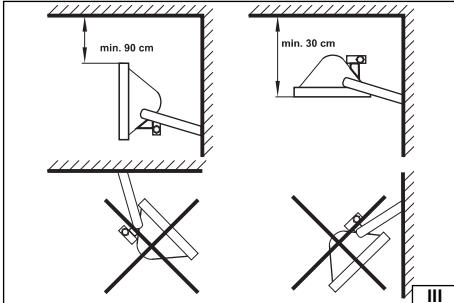
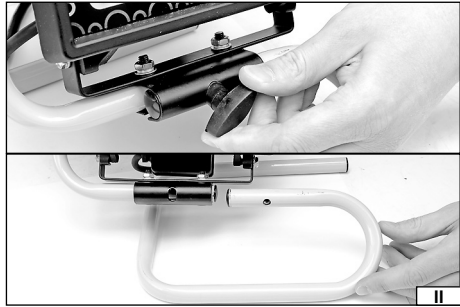
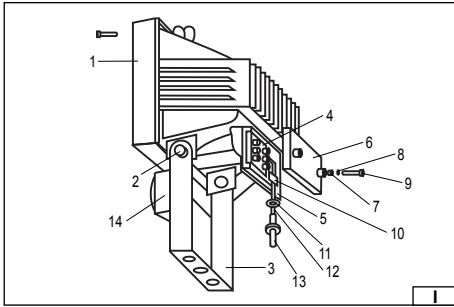

Przeczytać instrukcję
Read the operating instruction
Bedienungsanleitung durchgelesen
Прочитать инструкцию
Прочитати інструкцію
Perskaityti instrukciją
Jālasa instrukciju
Přečteť návod k použití
Prečítať návod k obsluhu
Olvasni utasítást
Citești instrucțiunile
Lea la instrucció



W przypadku uszkodzenia bądź rozbicia szyby ochronnej, szybko niezwłocznie wymienić!
In case the protective glass is damaged or broken, it must be immediately replaced!
Bei einer Beschädigung oder zerschlagenen Schutzscheibe muss die Scheibe sofort ausgewechselt werden!
В случае повреждения защитного стекла, его необходимо немедленно заменить!
У разі пошкодження захисного скла, його необхідно негайно замінити!
Apsauginio stiklo pažeidimo arba sudūžimo atveju, stiklą reikia neatidėliotinai pakeisti!
Drošības stikla bojājuma vai sasišanas gadījumā to nekavējoties jāmaina!
V prípade poškodení alebo rozbitia ochranného skla je třeba toto ihneď vymeniť!
V prípade poškodenia alebo rozbitia ochranného skla je potrebné ho ihneď vymeniť!
A védőüveg sérülése vagy szétförrése esetén az üveget azonnal ki kell cserélni!
În cazul în care gemulețul de protecție se deteriorează sau se sparge, trebuie să schimbați imediat gemulețul!
¡En el caso de dañarse o romperse el cristal de protección, es menester reemplazarlo inmediatamente!

PL

1. rama klosza
2. śruba uchwyty
3. uchwyty montażowy
4. przyłącze kablowe
5. puszka kablowa
6. pokrywa puszki kablowej
7. uszczelka gumowa
8. podkładka metalowa
9. śruba pokrywy
10. odciążka
11. uszczelka
12. kabel
13. śruba mocująca
14. detektor ruchu
15. niebieski
16. brązowy

RUS

1. рама светильника
2. болт кронштейна
3. монтажный кронштейн
4. кабельный ввод
5. кабельная коробка
6. крышка кабельной коробки
7. резиновая прокладка
8. металлическая подкладка
9. болт крышки
10. оттяжка
11. прокладка
12. кабель
13. болт крепления
14. детектор движения
15. синий
16. коричневый

LV

1. groza rāmis
2. turētāja skrūve
3. montāžas turētājs
4. vadu savienojumi
5. kabeļu kamera
6. kabeļu kameras vāks
7. gumijas blīve
8. metāla paliktnis
9. vāka skrūve
10. atsvars
11. blīve
12. kabelis
13. stiprinošs uzgrieznis
14. kustības sensors
15. zils
16. brūns

H

1. a búra kerete
2. a tartó csavarja
3. szerelő fogantyú
4. kábelcsatlakozó
5. kábeldoboz
6. a kábeldoboz fedele
7. gumitömítés
8. fém alátét
9. a fedél csavarja
10. ellensúly
11. tömítés
12. kábel
13. rögzítő csavar
14. mozgásérzékelő
15. kék
16. barna

GB

1. frame of the lampshade
2. holder screw
3. mounting holder
4. cable connection
5. cable box
6. cable box cover
7. rubber gasket
8. metal washer
9. cover screw
10. stay wire
11. gasket
12. cable
13. fixing screw
14. movement sensor
15. blue
16. brown

UA

1. рама світильника
2. болт кронштейна
3. монтажний кронштейн
4. кабельний ввід
5. кабельна коробка
6. кришка кабельної коробки
7. гумова прокладка
8. металева підкладка
9. болт кришки
10. відтяжка
11. прокладка
12. кабель
13. болт кріплення
14. детектор руху
15. синій
16. коричневий

CZ

1. rámeček stínidla
2. šroub konzoly
3. montážní konzola
4. kabelové svorky
5. kabelová svorkovnice
6. víčko kabelové svorkovnice
7. gumové těsnění
8. kovová podložka
9. šroub víčka
10. zajišťovací kabelová svorka
11. těsnění
12. kabel
13. upevňovací šroub
14. snímač pohybu
15. modrý
16. hnědý

RO

1. ramă corp de iluminat
2. șurub mâner
3. suport montare
4. conexiuni cabluri
5. cutie cabluri
6. capac cutie cabluri
7. garnitură de cauciuc
8. piuliță metalică
9. șurub capac
10. contragreutate
11. garnitură
12. cablu
13. șurub fixare
14. detector mișcare
15. albastru
16. maro

D

1. Rahmen des Lampenschirms
2. Schraube der Halterung
3. Montagehalterung
4. Leitungsanschluss
5. Anschlussdose für die Leitung
6. Deckel der Leitungsanschlussdose
7. Gummidichtung
8. Metallunterlegscheibe
9. Schraube der Abdeckung
10. Entlastungsschelle
11. Dichtung
12. Leitung
13. Befestigungsschraube
14. Bewegungsmelder
15. Blau
16. Braun

LT

1. gaubto rėmas
2. laikiklio varžtas
3. montažinis laikiklis
4. kabelio įvadas
5. kabelio dėžutė
6. kabelio dėžutės dangtelis
7. guminis tarpiklis
8. metalinė poveržlė
9. dangtelio varžtas
10. atotampa
11. tarpiklis
12. kabelis
13. tvirtinimo varžtas
14. judesio jutiklis
15. mėlynas
16. rudas

SK

1. rámk tienidla
2. skrutka konzoly
3. montážna konzola
4. káblové svorky
5. káblová svorkovnica
6. viečko káblovej svorkovnice
7. gumové tesnenie
8. kovová podložka
9. skrutka viečka
10. zaisťovacia káblová svorka
11. tesnenie
12. kábel
13. upevňovacia skrutka
14. snímač pohybu
15. belasy
16. bronzovy

E

1. montura de la pantalla
2. tornillo del fijador
3. fijador de instalación
4. conexión de cables
5. caja de cables
6. tapa de la caja de cables
7. junta de goma
8. arandela de metal
9. tornillo de la tapa
10. alambre de amarre
11. junta
12. cable
13. tornillo de fijación
14. detector de movimiento
15. azul
16. café

CHARAKTERYSTYKA PRODUKTU

Reflektor jest przeznaczony do oświetlania niewielkich przestrzeni otwartych: elewacji budynków, pomników, reklam itp. Źródłem światła są białe diody LED, wiąże się to z niewielkim poborem mocy oraz niewielkimi stratami mocy w wyniku nagrzewania się reflektora. Korpus reflektora jest wykonany z aluminium. Źródło światła chronione jest szybą ze szkła hartowanego wraz z osadzoną w ramie uszczelką silikonową. Lampa jest mocowana przy pomocy wspornika dającego możliwość ustawienia oprawy w płaszczyźnie pionowej pod odpowiednim kątem.

DANE TECHNICZNE

Parametr	Jednostka miary	Wartość					
		YT-81800	YT-81801	YT-81802	YT-81803	YT-81804	YT-81806
Nr katalogowy							
Napięcie znamionowe	[V]	~220 - 240	~220 - 240	~220 - 240	~220 - 240	~220 - 240	~220 - 240
Częstotliwość znamionowa	[Hz]	50	50	50	50	50	50
Klasa izolacji elektrycznej		I	I	I	I	I	I
Stopień ochrony		IP65	IP44	IP65	IP65	IP44	IP65
Moc znamionowa	[W]	10	10	10	30	30	50
Moc jednej diody	[W]	10	10	10	30	30	50
Ilość diod świecących		1	1	1	1	1	1
Trwałość diod	[h]	20 000 ± 10%					
Strumień świetlny	[lm]	700	700	700	2100	2100	3500
Oddanie barw CRI Ra		≥ 70	≥ 70	≥ 70	≥ 95	≥ 95	≥ 95
Temperatura barwowa	[K]	6000	6000	6000	6000	6000	6000
Współczynnik mocy		0,7	0,7	0,7	0,95	0,95	0,95
Rodzaj kabla zasilającego		H05RN-F 3 x 1 mm ²					
Minimalna wysokość montażu	[m]	3	3	-	3	3	3

INSTALACJA LAMPY

Wymagane jest, aby instalację reflektora przeprowadził wykwalifikowany elektryk.

Przed rozpoczęciem instalacji konieczne wyłączyć dopływ prądu do sieci elektrycznej, do której ma być podłączony reflektor! Niestosowanie się do tego zalecenia grozi porażeniem prądem elektrycznym co może być powodem poważnych obrażeń, a nawet śmierci.

W przypadku uszkodzenia bądź rozbicia szyby ochronnej, szybę niezwłocznie wymień!

Oprawa nie może być używana bez szyby ochronnej!

W żadnym wypadku nie wolno kierować strumienia światła na powierzchnie znajdujące się w odległości poniżej 1 m od szyby lampy, ani na powierzchnie z materiałów łatwopalnych, gdyż grozi to pożarem!

Montaż do podłoża

Reflektor: YT-81800, YT-80801, YT-81803, YT-81805, YT-81806

Poprzez otwory w uchwycie montażowym przykręcamy reflektor śrubami lub wkrętami do ściany bądź innego elementu stałego. Tak, żeby uchwyt był mocno i pewnie przymocowany do podłoża.

Upewnić się, że lampa będzie zamocowana zgodnie z zaleceniami widocznymi na rysunku.

Reflektor: YT-81801, YT-81804

Montaż należy przeprowadzić jak w przypadku reflektora YT-81801, YT-81804, jednak przy wyborze miejsca montażu należy jeszcze uwzględnić zasadę działania czujnika ruchu.

Czujnik został zaprojektowany w taki sposób, że najlepiej funkcjonuje przy montażu na wysokości około 3 metrów od podłoża. Unikać umieszczania czujnika w pobliżu drzew lub krzaków, które mogą powodować załączenie urządzenia w czasie wietrznej pogody. Unikać kierowania lub umieszczania w pobliżu źródeł ciepła, ponieważ może to powodować niepożądane zadziałanie urządzenia. Unikać kierowania czujnika w stronę jasnego światła, ponieważ urządzenie nie będzie pracować przy nastawieniu poziomu oświetlenia na symbol „księżyc”. Unikać montażu w miejscach, gdzie występują silne zaburzenia elektromagnetyczne, ponieważ może to spowodować niepożądane załączenie urządzenia. Czujnik jest najbardziej czuły na ruch w poprzek obszaru detekcji, w przeciwieństwie do ruchu w stronę czujnika lub od czujnika. W związku z tym należy umieścić czujnik w taki sposób, aby ruch odbywał się poprzecznie do osi czujnika.

Reflektor: YT-81802

W tuleję w podstawie lampy wsunąć podstawę stojaka i skrócić podstawę za pomocą pokrętki.

Montaż i wymiana elementu świecącego

Nie jest możliwa wymiana elementu świecącego, w przypadku jego uszkodzenia należy wymienić cały reflektor na nowy.

Podłączenie zasilania

Zaleca się, aby sieć zasilająca lampę było zabezpieczone przez bezpiecznik różnicowoprądowy o prądzie zadziałania nie większym niż 30 mA.

Lampy: YT-81800, YT-81801, YT-81803, YT-81804, YT-81806

Odkręcić śruby mocujące pokrywę puszki kablowej.

Odkręcić śruby mocujące odciażkę i zdjąć ją.

Odkręcić śrubę mocującą i nawlec ją na kabel.

Przez uszczelkę wprowadzić do wnętrza obudowy kabel zasilający.

Podłączyć żyły kabla zgodnie z oznaczeniami wewnątrz puszki lub kolorystyką przewodów.

UWAGA! Zabronione jest podłączania kabla bez żyły ochronnej PE.

Zamontować odciażkę, tak, żeby unieruchomić kabel zasilający.

Dokręcić nakrętkę mocującą i zamontować pokrywę puszki kablowej.

Kontrolować stan kabla zasilającego, uszczelkę i prawidłowość ich ułożenia. W przypadku zauważenia jakichkolwiek uszkodzeń izolacji kabla zasilającego należy niezwłocznie przystąpić do jego wymiany. Zabronione jest używanie lampy z uszkodzonym kablem zasilającym. Grozi to porażeniem elektrycznym. W przypadku lampy wyposażonej w kabel zasilający, w przypadku wymiany należy zwrócić się do uprawnionego zakładu naprawczego.

Regulacja czujnika ruchu

Czułość oznacza maksymalny dystans, z jakiego czujnik może zadziałać. Obracanie pokrętki „SENS” w kierunku zgodnym z ruchem wskazówek zegara zwiększa czułość, a w kierunku przeciwnym do ruchu wskazówek zegara zmniejsza ją.

Długość czasu, przez który urządzenie pozostanie włączone po załączeniu można regulować w zakresie od 10 ± 5 sekund do 4 ± 1 minut. Obracanie pokrętki „TIME” w kierunku przeciwnym do ruchu wskazówek zegara zmniejsza okres czasu, a w kierunku zgodnym z ruchem wskazówek zegara zwiększa. Ruch pokrętki w kierunku symbolu „+” zwiększa okres czasu, a w kierunku „-” zmniejsza.

Uwaga! Kiedy światło zostanie włączone przez czujnik, każde następne wykrycie ruchu spowoduje liczenie czasu od początku. Moduł regulacji poziomu oświetlenia ma wbudowane urządzenie czujnikowe (fotokomórkę), które wykrywa światło i ciemność. Można ustawić działanie czujnika za pomocą pokrętki oznaczonego „LUX”. Symbol słońca wskazuje, że obciążenie zostanie włączone przez czujnik zarówno w dzień jak i w nocy. Symbol księżycy wskazuje, że obciążenie będzie włączone tylko w nocy.

UWAGA! Opóźnienie włączenia obciążenia w stosunku do czasu włączenia zasilania jest zjawiskiem normalnym.

Parametr czujnika ruchu	Jednostka	Wartość
Wysokość montażu	[m]	3
Kąt detekcji	[°]	180
Zasięg detekcji	[m]	12
Czas opóźnienia	[s]	$10 \pm 5 + 240 \pm 60$
Klasa ochronności		IP44

BEZPIECZEŃSTWO UŻYTKOWANIA

Instalacja elektryczna zasilająca lampę powinna być sprawna, okresowo kontrolowana, z prawidłowo dobranymi bezpiecznikami oraz powinna zapewniać ochronę przeciwporażeniową poprzez szybkie wyłączenie.

Nigdy nie używać lampy z wyraźnymi uszkodzeniami mechanicznymi, uszkodzeniami izolacji przewodu zasilającego, pękniętym szkłem reflektora i innymi widocznymi uszkodzeniami. Wszelkie operacje związane z regulacją i montażem należy wykonywać przy odłączonym zasilaniu lampy.

Nie dotykać obudowy reflektora, która podczas pracy nagrzewa się i może być źródłem oparzeń.

PRODUCT CHARACTERISTIC

The reflector has been designed to illuminate small open spaces: building facades, monuments, advertisements, etc. The source of light is white LEDs, which implies low power consumption and low power losses due to the heating of the reflector. The body of the reflector is made of aluminium. The source of light is protected with hardened glass along with a silicone gasket in the frame. The lamp is fixed with a support, which permits to place the housing in the vertical plane at a required angle.

TECHNICAL SPECIFICATIONS

Parameter	Unit of measurement	Value					
		YT-81800	YT-81801	YT-81802	YT-81803	YT-81804	YT-81806
Catalogue number							
Nominal voltage	[V]	~220 - 240	~220 - 240	~220 - 240	~220 - 240	~220 - 240	~220 - 240
Nominal frequency	[Hz]	50	50	50	50	50	50
Class of electrical insulation		I	I	I	I	I	I
Grade of protection		IP65	IP44	IP65	IP65	IP44	IP65
Nominal power	[W]	10	10	10	30	30	50
Power of a single diode	[W]	10	10	10	30	30	50
Number of LEDs		1	1	1	1	1	1
Durability of the diodes	[h]	20 000 ± 10%					
Light beam	[lm]	700	700	700	2100	2100	3500
Colour rendering index CRI Ra		≥ 70	≥ 70	≥ 70	≥ 95	≥ 95	≥ 95
Colour temperature	[K]	6000	6000	6000	6000	6000	6000
Power factor		0,7	0,7	0,7	0,95	0,95	0,95
Kind of power supply cable		H05RN-F 3 x 1 mm ²					
Minimum mounting height	[m]	3	3	-	3	3	3

INSTALLATION OF THE LAMP

The installation of the reflector must be realised by a qualified electrician.

Before the installation it is required to switch off the power supply of the power network to which the reflector is to be connected! If the recommendation is not observed, there is a risk of an electric shock which may lead to serious injuries or even death.

In case the protective glass is damaged or broken, it must be immediately replaced!

The housing must not be used without the protective glass!

Under no circumstances is it allowed to direct the beam of light to surfaces which are closer than 1 m from the glass of the lamp or to surfaces made of inflammable materials, since it implies a risk of fire!

Installation to the surface

Reflector: YT-81800, YT-80801, YT-81803, YT-81805, YT-81806

Through the holes in the mounting holder screw the reflector to the wall or another fixed element. The holder must be fixed to the surface in a safe and secure manner.

Make sure the lamp is fixed in accordance with the recommendations indicated in the drawing.

Reflector: YT-81801, YT-81804

The installation is to be realised as in the case of the reflector YT-81801, YT-81804, however selecting the place of installation take into account the principle of operation of the movement sensor.

The sensor has been designed in such a manner that it functions best if it is installed approximately 3 meters from the surface. Do not place the sensor close to trees or bushes, since they may activate the device during windy weather. Do not direct the sensor to or place it close to sources of heat, since it also might accidentally activate the device. Do not direct the sensor towards bright light, since the device will not function when the illumination level is set to the „moon“ symbol. Do not install the sensor in places in which there are considerable electromagnetic disturbances since it also might accidentally activate the device. The sensor is most sensitive to movement across the detection area, in contrast to movement towards the sensor or away from the sensor. Therefore the sensor must be placed in such a position where the movement will be perpendicular to the axis of the sensor.

Reflector: YT-81802

Put the stand base in the sleeve of the lamp base and connect the base using the knob.

Installation and replacement of the illuminating element

It is not possible to replace the illuminating element. If it is damaged, it is necessary to replace the whole reflector.

Power supply connection

The power network of the lamp should be protected with a residual current device with a tripping current not exceeding 30 mA.

Lamps: YT-81800, YT-81801, YT-81803, YT-81804, YT-81806

Remove the fixing screws of the cable box cover.

Remove the fixing screws of the stay wire and remove it.

Remove the fixing screw and thread it on the cable.

Introduce the power supply cable to the interior of the housing through the gasket.

Connect the conductors of the cable in accordance with the indications inside the cable box.

ATTENTION! It is prohibited to connect the cable without the protective PE conductor.

Install the stay wire so as to immobilize the power supply cable.

Tighten up the fixing nut and install the cable box cover.

Inspect the conditions of the power supply cable and gaskets and make sure they are in the correct position. In case any defects of the insulation of the power supply cable are detected, it is required to replace it immediately. It is prohibited to use a lamp with a damaged power supply cable, since it implies a risk of an electric shock. In case of lamps equipped with a power supply cable, have it replaced in an authorised repair shop.

Adjustments of the movement sensor

The sensitivity of the sensor is the maximum distance from which the sensor may be activated. Turning the knob marked as „SENS“ clockwise increased the sensitivity, while turning it anticlockwise reduces the sensitivity.

The time for which the device remains active once it has been turned on may be adjusted within the range between 10 ± 5 seconds to 4 ± 1 minutes. Turning the knob marked as „TIME“ anticlockwise reduces the time, while turning it clockwise increased the time. A movement of the knob towards the symbol „+“ increased the time, while a movement towards „-“ reduces the time.

Attention! When the light is turned on by the sensor, then each following movement will restart the countdown.

The illumination level adjustment module has a sensor device (a photocell), which detects light and darkness. It is possible to adjust the operation of the sensor with the knob marked as „LUX“. The symbol of the sun indicates that the load will be activated by the sensor both during the day and at night. The symbol of the moon indicates that the load will be activated by the sensor solely at night.

ATTENTION! A delayed activation of the load in relation to the moment when the power supply is turned on is normal.

Parameter	Unit of measurement	Value
Assembly height	[m]	2,5
Detection angle	[°]	180
Detection range	[m]	12
Delay of time	[s]	$10 \pm 5 + 240 \pm 60$
Grade of protection		IP44

SAFETY OF OPERATION

The electric installation of the lamp should be in good working order, and it must be periodically inspected, equipped with adequate fuses. It should provide electric shock protection through immediate deactivation.

Do not ever use a lamp with visible mechanical damage, a power supply cable with damaged insulation, a broken glass of the reflector and other visible damage. Any operations related to adjustments and installation must be realised with the power supply of the lamp turned off.

Do not touch the housing of the reflector, since it heats up during work and may cause burns.

CHARAKTERISTIK DES PRODUKTES

Der Scheinwerfer ist zum Beleuchten kleinerer offener Räume bestimmt: Fassaden von Gebäuden, Denkmäler, Reklameflächen usw. Als Lichtquelle dienen weiße LED-Dioden, auf Grund ihrer geringen Leistungsaufnahme und geringen Leistungsverlusten durch das Erhitzen des Scheinwerfers. Das Gehäuse des Scheinwerfers ist aus Aluminium gefertigt. Die Lichtquelle wird mit einer Scheibe aus Hartglas geschützt, die zusammen mit einer Silikondichtung in den Rahmen eingesetzt ist. Die Lampe wird mit einem Stützbügel befestigt, der die Einstellung des Scheinwerfers in der Vertikalen unter einem bestimmten Winkel ermöglicht

TECHNISCHE DATEN

Parameter	Maßeinheit	Wert					
		YT-81800	YT-81801	YT-81802	YT-81803	YT-81804	YT-81806
Katalog-Nr.							
Nennspannung	[V]	~220 - 240	~220 - 240	~220 - 240	~220 - 240	~220 - 240	~220 - 240
Nennfrequenz	[Hz]	50	50	50	50	50	50
Klasse der elektrischen Isolation		I	I	I	I	I	I
Schutzgrad		IP65	IP44	IP65	IP65	IP44	IP65
Nennleistung	[W]	10	10	10	30	30	50
Leistung einer Diode	[W]	10	10	10	30	30	50
Ilość diod świecących		1	1	1	1	1	1
Haltbarkeit der Dioden	[h]	20 000 ± 10%					
Lichtstrom	[lm]	700	700	700	2100	2100	3500
Farbwiedergabeindex CRI Ra		≥ 70	≥ 70	≥ 70	≥ 95	≥ 95	≥ 95
Farbtemperatur	[K]	6000	6000	6000	6000	6000	6000
Leistungsfaktor		0,7	0,7	0,7	0,95	0,95	0,95
Art der Stromversorgungsleitung		H05RN-F 3 x 1 mm ²					
Minimale Montagehöhe	[m]	3	3	-	3	3	3

INSTALLATION DER LAMPE

Es ist unbedingt erforderlich, dass die Installation des Scheinwerfers von einem qualifizierten Elektriker vorgenommen wird.

Vor Beginn der Installation muss der Stromzufluss zu dem Elektronetz abgeschaltet werden, an das der Scheinwerfer angeschlossen werden soll! Hält man sich nicht an diese Empfehlung, besteht die Gefahr eines elektrischen Stromschlags, infolge dessen es zu ernsthaften Verletzungen, ja sogar bis zum Tode kommen kann.

Bei einer Beschädigung oder zerschlagenen Schutzscheibe muss die Scheibe sofort ausgewechselt werden!

Der Scheinwerfer darf ohne Schutzscheibe nicht verwendet werden!

In keinem Fall darf man den Lichtstrom weder auf eine Fläche richten, die weniger als 1 m von der Scheibe der Lampe entfernt ist, noch auf Flächen aus leicht brennbaren Material, da Feuergefahr besteht.!

Montage

Scheinwerfer: YT-81800, YT-80801, YT-81803, YT-81805, YT-81806

Der Scheinwerfer wird durch die Bohrungen in der Montagehalterung mit Schrauben oder Schraubstiften an die Wand oder ein anderes feststehendes Element geschraubt, und zwar so, dass die Halterung sicher und fest an die Unterlage befestigt werden kann. Man muss sich davon überzeugen, dass die Lampe entsprechend den auf der Abbildung sichtbaren Empfehlungen befestigt wird.

Scheinwerfer: YT-81801, YT-81804

Die Montage muss wie beim Scheinwerfer YT-81801, YT-81804 durchgeführt werden, jedoch bei der Wahl der Montagestelle muss man hierbei noch das Funktionsprinzip des Bewegungsmelders berücksichtigen

Der Melder wurde so projektiert, dass er am besten funktioniert, wenn er in einer Höhe von ungefähr 3 Metern über dem Boden montiert wird. Dabei sollte die Nähe von Bäumen oder Sträuchern vermieden werden, da sie das Gerät bei windigem Wetter einschalten könnten. Ebenso sollte man sie nicht in Richtung oder in die Nähe von Wärmequellen anbringen, da es dadurch ebenfalls zum unerwünschten Ansprechen des Gerätes kommen kann. Der Bewegungsmelder darf auch nicht auf helles Licht gerichtet werden, weil das Gerät bei einer Einstellung des Beleuchtungsniveaus auf das Symbol des „Mondes“ nicht arbeiten wird. Man sollte auch die Montage an den Stellen vermeiden, wo starke elektromagnetische Störungen auftreten, weil dies ebenso zum unerwünschten Ansprechen der Lampe führen kann. Der Bewegungsmelder ist am empfindlichsten auf Querbewegungen im Detektorbereich. In diesem Zusammenhang muss man ihn so anbringen, damit die Bewegung quer zur Achse des Melders erfolgen kann.

Scheinwerfer: YT-81802

Die Grundplatte des Ständers wird in die Hülse der Lampengrundplatte geschoben und mit Hilfe des Stellrades die Grundplatte gedreht.

Montage und Wechseln des Leuchtelementes

Der Austausch des Leuchtelementes ist nicht möglich; im Falle einer Beschädigung muss der gesamte Scheinwerfer gegen einen neuen ausgetauscht werden.

Stromversorgungsanschluss

Es wird empfohlen, dass das Stromversorgungsnetz für die Lampe mit einer Differentialstromsicherung mit einem Ansprechstrom von nicht größer als 30 mA abzusichern ist.

Lampen: YT-81800, YT-81801, YT-81803, YT-81804, YT-81806

Die Befestigungsschrauben für die Abdeckung der Anschlussdose für die Leitung abdrehen.

Die Befestigungsschrauben für die Entlastungsschelle abdrehen und sie abnehmen.

Ebenso ist die Befestigungsschraube abzudrehen und die Leitung einzufädeln.

Danach führt man die Stromversorgungsleitung durch die Dichtung in das Innere des Gehäuses ein.

Die Leitungsadern sind entsprechend der Bezeichnung im Innern der Anschlussdose anzuschließen.

ACHTUNG! Der Anschluss einer Leitung ohne Schutzleiter PE ist verboten.

Jetzt ist wieder die Entlastungsschelle zu montieren, und zwar so, dass die Stromversorgungsleitung arretiert wird.

Die Befestigungsmutter wieder anschrauben und den Deckel der Anschlussdose montieren.

Der Zustand der Stromversorgungsleitung, die Dichtungen und ihre richtige Lage sind ebenso zu kontrollieren. Wenn irgendwelche Beschädigungen an der Isolierung der Anschlussleitung festgestellt werden, muss sie sofort ausgetauscht werden. Scheinwerfer mit einer beschädigten Stromversorgungsleitung dürfen nicht verwendet werden, da die Gefahr eines elektrischen Stromschlags besteht. Wenn bei einem mit einer Stromversorgungsleitung ausgerüsteten Scheinwerfer deren Austausch erforderlich ist, dann muss man sich an eine entsprechende Vertragsreparaturwerkstatt wenden.

Einstellen des Bewegungsmelders

Empfindlichkeit, das bedeutet in diesem Fall den maximalen Abstand, von dem aus der Bewegungsmelder anspricht. Dreht man den Drehknopf „SENS“ in Uhrzeigerichtung wird die Empfindlichkeit erhöht, entgegen der Uhrzeigerichtung wird sie dagegen verringert.

Die Zeitlänge, in der das Gerät nach dem Ansprechen des Bewegungsmelders eingeschaltet bleibt, kann man im Bereich von 10 ± 5 Sekunden bis zu 4 ± 1 Minuten einstellen. Dreht man den Drehknopf „TIME“ entgegen der Uhrzeigerichtung wird der Zeitumfang verringert, aber in Uhrzeigerichtung erhöht. Eine Drehung des Drehknopfes zum Symbol „+“ erhöht den Zeitumfang, in Richtung des Symbols „-“ verringert ihn dagegen.

Hinweis! Wenn das Licht durch den Bewegungsmelder eingeschaltet wird, dann erfolgt bei jeder nächsten Bewegung die Zeit-zählung von Anfang an.

Das Modul zur Einstellung des Beleuchtungspegels hat ein eingebautes Meldersystem (Fotozelle), die zwischen Hell und Dunkel unterscheidet. Die Funktion des Bewegungsmelders kann man mit Hilfe des mit „LUX“ bezeichneten Drehknopfes einstellen. Das Sonnensymbol verweist darauf, dass die Belastung sowohl am Tage als auch in der Nacht durch den Bewegungsmelder eingeschaltet wird. Das Symbol des Mondes bedeutet dagegen, dass die Einschaltung der Belastung nur in der Nacht erfolgt.

HINWEIS! Eine Verzögerung des Einschaltens der Belastung im Verhältnis zur Zeit des Einschaltens der Stromversorgung ist normal.

Parameter	Maßeinheit	Wert
Montagehöhe	[m]	2,5
Detektionswinkel	[°]	180
Nachweisbereich	[m]	12
Verzögerungszeit	[s]	$10 \pm 5 + 240 \pm 60$
Schutzklasse		IP44

ANWENDUNGSSICHERHEIT

Die Elektroanlage für die Stromversorgung der Lampe muss funktionsfähig sein, regelmäßig kontrolliert werden und mit den richtig ausgewählten Sicherungen ausgerüstet sein sowie einen Schutz gegen elektrischen Stromschlag durch schnelles Ausschalten gewährleisten.

Niemals dürfen Lampen verwendet werden mit deutlichen mechanischen Schäden, Beschädigungen an der Isolierung der Stromversorgungsleitung, gerissenem Glas des Scheinwerfers und anderen sichtbaren Schäden. Sämtliche Arbeiten im Zusammenhang mit der Einstellung und Montage der Lampe dürfen nur bei ausgeschalteter Stromversorgung für die Lampe ausgeführt werden.

Das Gehäuse des Scheinwerfers nicht berühren, da es sich während des Funktionsbetriebes erhitzt und eine Quelle für Verbrennungen sein kann.

ХАРАКТЕРИСТИКА ПРОДУКТА

Прожектор предназначен для освещения небольших открытых пространств: фасадов зданий, памятников, рекламы и т.д. В качестве источника света используются белые светодиоды (LED). Благодаря этому потребляется небольшое количество электроэнергии, а также минимизированы потери энергии от нагревания прожектора. Корпус прожектора изготовлен из алюминия. Источник света защищен закаленным стеклом и встроен в рамку с силиконовой прокладкой. Прожектор крепится на кронштейне, что обеспечивает возможность установить его в вертикальной плоскости под соответствующим углом.

ТЕХНИЧЕСКИЕ ХАРАКТЕРИСТИКИ

Параметр	Единица измерения	Значение					
		YT-81800	YT-81801	YT-81802	YT-81803	YT-81804	YT-81806
Каталожный номер							
Номинальное напряжение	[В]	~220 - 240	~220 - 240	~220 - 240	~220 - 240	~220 - 240	~220 - 240
Номинальная частота	[Гц]	50	50	50	50	50	50
Класс электроизоляции		I	I	I	I	I	I
Класс защиты		IP65	IP44	IP65	IP65	IP44	IP65
Номинальная мощность	[Вт]	10	10	10	30	30	50
Мощность одного светодиода	[Вт]	10	10	10	30	30	50
Количество светодиодов		1	1	1	1	1	1
Ресурс светодиодов	[ч]	20 000 ± 10%					
Световой поток	[лм]	700	700	700	2100	2100	3500
Индекс цветопередачи CRI Ra		≥ 70	≥ 70	≥ 70	≥ 95	≥ 95	≥ 95
Цветовая температура	[К]	6000	6000	6000	6000	6000	6000
Коэффициент мощности		0,7	0,7	0,7	0,95	0,95	0,95
Вид кабеля питания		H05RN-F 3 x 1 mm ²					
Минимальная высота монтажа	[м]	3	3	-	3	3	3

УСТАНОВКА ПРОЖЕКТОРА

Установку прожектора должен проводить квалифицированный электрик.

Перед началом установки необходимо отключить питание от электросети, к которой подключается прожектор! Невыполнение этого требования может привести к поражению электрическим током, что может стать причиной серьезных травм и даже смерти.

В случае повреждения защитного стекла, его необходимо немедленно заменить!

Прожектор запрещено использовать без защитного стекла!

Категорически запрещено направлять луч света на поверхности, находящиеся на расстоянии менее 1 м от светильника или на поверхности горючих материалов – это может привести к пожару!

Монтаж к основанию

Прожектор: YT-81800, YT-80801, YT-81803, YT-81805, YT-81806

Через отверстия в монтажном кронштейне прожектор крепится болтами или шурупами к стене или другому неподвижному элементу, таким образом, чтобы кронштейн прочно и надежно был привинчен к основанию.

Убедиться, что прожектор установлен в соответствии с рекомендациями, показанными на рисунке.

Прожектор: YT-81801, YT-81804

Монтаж выполняется аналогично, как для прожектора YT-81801, YT-81804, но при выборе места установки необходимо учитывать принцип функционирования датчика движения.

Датчик разработан таким образом, что лучше всего он работает на высоте около 3 метров от земли. Не устанавливать датчик рядом с деревьями или кустарниками, которые могут вызывать включение устройства во время ветреной погоды. Не направлять датчик на источники тепла, а также не размещать его вблизи источников тепла, поскольку это может вызвать нежелательные срабатывания устройства. Не направлять датчик на яркий свет, так как устройство не будет работать при установке уровня освещения на символ «луна». Не устанавливать в местах, где есть сильные электромагнитные помехи – это может вызвать нежелательные срабатывания устройства. Датчик является наиболее чувствительным к движению, направленному перпендикулярно к зоне наблюдения, а наименее – к движению, направленному в сторону датчика или от него. Таким образом, датчик необходимо установить так, чтобы движение происходило перпендикулярно к оси датчика.

Прожектор: YT-81802

Во втулку в подставке прожектора вставить основание стойки и привинтить с помощью воротка.

Монтаж и замена светового элемента

Замена светового элемента не предусмотрена. В случае его повреждения прожектор необходимо заменить.

Подключение питания

Рекомендуется, чтобы в сети питания, к которой подключен прожектор, было установлено УЗО, ток отключения которого не превышает 30 мА.

Прожекторы: УТ-81800, УТ-81801, УТ-81803, УТ-81804, УТ-81806

Отвинтить болты крышки кабельной коробки.

Отвинтить болты, которые крепят оттяжку, и снять ее.

Отвинтить болт-фиксатор и продеть кабель.

Через прокладку ввести кабель питания внутрь корпуса.

Подключить жилы кабеля согласно обозначениям внутри коробки.

ВНИМАНИЕ! Запрещено подключать кабель без жилы РЕ.

Зафиксировать кабель питания, установив оттяжку.

Затянуть крепежную гайку и установить крышку кабельной коробки.

Проверить состояние кабеля питания, прокладок и их правильное расположение. В случае выявления каких-либо повреждений изоляции кабеля питания, его необходимо немедленно заменить. Запрещено использовать прожектор с поврежденным кабелем питания. Это может привести к поражению электрическим током. Для замены кабеля питания прожектора следует обратиться в авторизованный сервисный центр.

Настройка датчика движения

Чувствительность означает максимальное расстояние, в пределах которого датчик может сработать. При повороте ручки "SENS" в направлении по часовой стрелке чувствительность увеличивается, а против часовой стрелки – уменьшается.

Период времени, на протяжении которого устройство остается включенным после срабатывания датчика, можно регулировать в диапазоне от 10 ± 5 секунд до 4 ± 1 минут. При повороте ручки "TIME" в направлении против часовой стрелки этот период уменьшается, а по часовой стрелке - увеличивается. При повороте ручки в направлении символа "+" период времени увеличивается, а в направлении "-" - уменьшается.

Внимание! Когда свет включается в результате срабатывания датчика, тогда при каждой следующей детекции движения отсчет времени начинается заново.

Модуль регулировки уровня освещения имеет встроенный датчик (фотоэлемент), который определяет уровень освещенности. Порог срабатывания прожектора можно настроить с помощью ручки „LUX“. Символ солнца означает, что прожектор будет включаться и днем, и ночью. Символ луны означает, что прожектор будет включаться только ночью.

ВНИМАНИЕ! Задержка включения нагрузки относительно времени включения питания является нормальным явлением.

Параметр	Единица измерения	Значение
Высота установки	[m]	2,5
Угол детектирования	[°]	180
Предел детектирования	[m]	12
Время замедления	[s]	10 ± 5 ÷ 240 ± 60
Клас защищенности		IP44

БЕЗОПАСНАЯ ЭКСПЛУАТАЦИЯ

Электрическая сеть, к которой подключается прожектор, должна быть исправной, периодически проверяться, обязательно наличие правильно выбранного предохранителя, который должен обеспечивать защиту от поражения электрическим током за счет быстрого отключения.

Категорически запрещено использовать прожекторы с явными механическими повреждениями, повреждениями изоляции кабеля питания, разбитым стеклом и другими видимыми повреждениями. Все операции, связанные с регулировкой и монтажом прожектора, необходимо выполнять при выключенном питании.

Не прикасаться к корпусу прожектора, разогретого в процессе работы – это может стать причиной ожогов.

ХАРАКТЕРИСТИКА ПРОДУКТУ

Прожектор призначений для освітлення невеликих відкритих територій: фасадів будівель, пам'яток, реклами тощо. Джерелом світла служать білі світлодіоди (LED). Завдяки цьому зменшено споживання електроенергії та мінімізовані втрати енергії від нагрівання прожектора. Корпус прожектора виготовлений з алюмінію. Джерело світла захищене загартованим склом і вбудоване у рамку з силіконовою прокладкою. Прожектор кріпиться на кронштейні, що забезпечує можливість його встановлення у вертикальній площині під відповідним кутом.

ТЕХНІЧНІ ХАРАКТЕРИСТИКИ

Параметр	Одиниця вимірювання	Значення					
		YT-81800	YT-81801	YT-81802	YT-81803	YT-81804	YT-81806
Номер по каталогу							
Номінальна напруга	[В]	~220 - 240	~220 - 240	~220 - 240	~220 - 240	~220 - 240	~220 - 240
Номінальна частота	[Гц]	50	50	50	50	50	50
Клас електроізоляції		I	I	I	I	I	I
Клас захисту		IP65	IP44	IP65	IP65	IP44	IP65
Номінальна потужність	[Вт]	10	10	10	30	30	50
Потужність одного світлодіоду	[Вт]	10	10	10	30	30	50
Кількість світлодіодів		1	1	1	1	1	1
Ресурс світлодіодів	[год]	20 000 ± 10%					
Світловий потік	[лм]	700	700	700	2100	2100	3500
Індекс передачі кольору CRI Ra		≥ 70	≥ 70	≥ 70	≥ 95	≥ 95	≥ 95
Копірна температура	[К]	6000	6000	6000	6000	6000	6000
Коефіцієнт потужності		0,7	0,7	0,7	0,95	0,95	0,95
Вид кабелю живлення		H05RN-F 3 x 1 mm ²					
Мінімальна висота монтажу	[м]	3	3	-	3	3	3

МОНТАЖ ПРОЖЕКТОРА

Монтаж прожектора повинен виконувати кваліфікований електрик.

Перед початком монтажу необхідно відключити живлення від електромережі, до якої підключається прожектор! Невиконання цієї вимоги може призвести до ураження електричним струмом, що може стати причиною серйозних травм і навіть смерті.

У разі пошкодження захисного скла, його необхідно негайно замінити!

Прожектор заборонено використовувати без захисного скла!

Категорично заборонено направляти промінь світла на поверхні, що перебувають на відстані менше 1 м від світильника або на поверхні горючих матеріалів - це може привести до пожежі!

Монтаж до основи

Прожектор: YT-81800, YT-80801, YT-81803, YT-81805, YT-81806

Через отвори у монтажному кронштейні прожектор кріпиться болтами або шурупами до стіни або іншої нерухомої поверхні, таким чином, щоб кронштейн міцно і надійно тримався основи.

Слід переконатися, що прожектор встановлений відповідно до рекомендацій, поданих на рисунку.

Прожектор: YT-81801, YT-81804

Монтаж виконується аналогічно, як для прожектора YT-81801, YT-81804, але при виборі місця його розташування необхідно враховувати принципи функціонування датчика руху.

Датчик розроблений таким чином, що найкраще він функціонує на висоті близько 3 метрів від землі. Не встановлювати датчик поруч з деревами або чагарниками, які можуть викликати ввімкнення пристрою під час вітряної погоди. Не направляти датчик на джерела тепла, а також не розміщувати його поблизу джерел тепла, оскільки це може викликати небажані спрацювання пристрою. Не направляти датчик на яскраве світло, тому що пристрій не буде працювати при встановленні рівня освітлення на символ «місяць». Не встановлювати у місцях, де наявні сильні електромагнітні перешкоди - це може викликати небажані спрацювання пристрою. Датчик є найбільш чутливим до руху, спрямованого вперек зони спостереження, а найменш - до руху, спрямованого в сторону датчика або від нього. Таким чином, датчик необхідно встановити так, щоб рух, який він буде вимірювати, відбувався перпендикулярно до осі датчика.

Прожектор: YT-81802

У втулку в підставці прожектора вставити основу стійки і закрутити за допомогою воротка.

Монтаж і заміна світлового елемента

Заміна світлового елемента не передбачена. В разі його пошкодження, прожектор необхідно замінити.

Підключення живлення

Рекомендується, щоб у мережі живлення, до якої підключений прожектор, було встановлено пристрій захисного відключення, струм відключення якого не повинен перевищувати 30 мА.

Прожектори: УТ-81800, УТ-81801, УТ-81803, УТ-81804, УТ-81806

Відкрутити болти кришки кабельної коробки.

Відкрутити болти, які кріплять відтяжку і зняти її.

Відкрутити болт-фіксатор і просунути кабель.

Через прокладку ввести кабель всередину корпусу.

Підключити жили кабелю згідно з позначеннями всередині коробки.

УВАГА! Заборонено підключати кабель, у якого відсутня жила РЕ.

Зафіксувати кабель живлення, встановивши відтяжку.

Затягнути кріпильну гайку і встановити кришку кабельної коробки.

Перевіряти стан кабелю живлення, прокладок та їхнє правильне розташування. У разі виявлення яких-небудь пошкоджень ізоляції кабелю, його необхідно негайно замінити. Заборонено використовувати прожектор з пошкодженим кабелем живлення. Це може призвести до ураження електричним струмом. Для заміни кабелю живлення прожектора слід звернутися в авторизований сервісний центр.

Налаштування датчика руху

Чутливість означає максимальну відстань, на якій датчик може спрацювати. При повороті ручки „SENS” в напрямку за годинниковою стрілкою чутливість збільшується, а проти годинникової стрілки – зменшується

Період часу, протягом якого пристрій залишається ввімкненим після спрацювання датчика, можна регулювати в діапазоні від 10 ± 5 секунд до 4 ± 1 хвилини. При повороті ручки „TIME” у напрямку проти годинникової стрілки цей період зменшується, а за годинниковою стрілкою - збільшується. При повороті ручки в напрямку символу „+” період часу збільшується, а в напрямку „-” - зменшується.

Увага! Коли світло вмикається в результаті спрацювання датчика, то при кожній наступній детекції руху відлік часу починається заново.

Модуль регулювання рівня освітлення має вбудований датчик (фотоелемент), який визначає рівень освітленості. Поріг спрацювання прожектора можна налаштувати за допомогою ручки „LUX”. Символ сонця означає, що прожектор буде вмикатися як удень, так і вночі. Символ місяця означає, що прожектор буде вмикатися тільки вночі.

УВАГА! Затримка ввімкнення навантаження відносно часу ввімкнення живлення є нормальним явищем.

Параметр	Вимірювальна одиниця	Значення
Висота установки	[m]	2,5
Кут детектування	[°]	180
Межа детектування	[m]	12
Час сповільнення	[s]	10 ± 5 + 240 ± 60
Клас захищеності		IP44

БЕЗПЕЧНА ЕКСПЛУАТАЦІЯ

Електрична мережа, до якої підключається прожектор, повинна бути справною, періодично перевірятися, обов'язково наявність правильно підбраного запобіжника, який повинен забезпечувати захист від ураження електричним струмом шляхом швидкого відімкнення напруги.

Категорично заборонено використовувати прожектори з явними механічними пошкодженнями, ушкодженнями ізоляції кабелю живлення, розбитим склом та іншими видимими ушкодженнями. Всі операції, пов'язані з регулюваннями і монтажем прожектора, необхідно виконувати при вимкненому живленні.

Не торкатися до корпусу прожектора, розігрітого в процесі роботи - це може стати причиною опіків.

GAMINIO CHARAKTERISTIKA

Reflektorius ra skirtas apšviesti nedidelius atvirus plotus: pastatų fasadus, paminklus, reklamas ir pan. Šviesos šaltiniai tai balti LED diodai, kurie užtikrina nedidelį galios poreiklavimą ir kuriems, dėl mažo reflektorių įšilimo, būdingi nežymūs galios nuostoliai. Reflektoriaus korpusas yra pagamintas iš aliuminio. Šviesos šaltinį apsaugo grūdintas stiklas su silikoniniu tarpikliu užsandarintais rėmeliais. Šviestuvus yra montuojamas laikiklio pagalba, kuris leidžia reflektorių nustatyti vertikaloje plokštumoje atitinkamu kampu.

TECHNINIAI DUOMENYS

Parametras	Mato vienetas	Vertė					
		YT-81800	YT-81801	YT-81802	YT-81803	YT-81804	YT-81806
Katalogo numeris							
Nominali įtampa	[V]	~220 - 240	~220 - 240	~220 - 240	~220 - 240	~220 - 240	~220 - 240
Nominalus dažnis	[Hz]	50	50	50	50	50	50
Elektros izoliacijos klase		I	I	I	I	I	I
Apsaugos laipsnis		IP65	IP44	IP65	IP65	IP44	IP65
Nominali galia	[W]	10	10	10	30	30	50
Vieno diodo galia	[W]	10	10	10	30	30	50
Šviečiančių diodų skaičius		1	1	1	1	1	1
Diodų ilgalaiškumas	[h]	20 000 ± 10%					
Šviesos srautas	[lm]	700	700	700	2100	2100	3500
Spalvų perteikimo indeksas CRI Ra		≥ 70	≥ 70	≥ 70	≥ 95	≥ 95	≥ 95
Spalvos temperatūra	[K]	6000	6000	6000	6000	6000	6000
Galios koeficientas		0,7	0,7	0,7	0,95	0,95	0,95
Maitinimo kabelio tipas		H05RN-F 3 x 1 mm ²					
Mažiausias montavimo aukštis	[m]	3	3	-	3	3	3

ŠVIESTUVO INSTALIAVIMAS

Reikalaujama, kad reflektorius instaliavimą atliktų kvalifikuotas elektrikas.

Prieš pradėdant instaliavimą būtina išjungti srovės tiekimą į elektros tinklą su kuriuo reflektorių ketinama sujungti! Šio reikalavimo nesilaikymas gresia elektros smūgio patyrimu, o tai gali būti rimtų kūno pažeidimų, arba net gyvybės praradimo priežastis.

Apsauginio stiklo pažeidimo arba sudūžimo atveju, stiklą reikia neatideliotina pakeisti!

Šviestuvus be apsauginio stiklo negali būti naudojamas!

Jokiu atveju negalima nukreipti šviesos srautą į paviršius esančius mažesniame negu 1 m atstume nuo šviestuvo stiklo, nei į degių medžiagų paviršius, nes tai sukeltų gaisro kilimo pavojų!

Montavimas prie pagrindo

Reflektorius: YT-81800, YT-80801, YT-81803, YT-81805, YT-81806

Per montažinio laikiklio skyles prisukame reflektorių varžtais arba sraigtais prie sienos arba prie kito stabilaus elemento taip, kad laikiklis būtų tvirtai ir patikimai pritvirtintas prie pagrindo.

Įsitikinti, kad šviestuvus yra įtvirtintas sutinkamai su matomais paveiksle reikalavimais.

Reflektorius: YT-81801, YT-81804

Montavimą reikia atlikti taip kaip reflektorius YT-81801, YT-81804 atveju, tačiau pasirenkant montavimo vietą reikia dar atsižvelgti į judesio jutiklio funkcionavimo principą.

Jutiklis yra suprojektuotas tokiu būdu, kad jo funkcionavimas yra efektyviausias sumontavus jį maždaug 3 m aukštyje nuo pagrindo. Vengti jutiklio montavimo arti medžių arba krūmų, kurie, esant vėjingiems orams, gali būti dažnų įrenginio jungimų priežastis. Vengti jų montavimo arba nukreipimo į arti esančius šilumos šaltinius, nes tai gali sukelti nepageidaujamus įrenginio suveikimus. Vengti jutiklio nukreipimo į šviesiai šviečiančius šviesos šaltinius, nes įrenginys nefunkcionuos nustačius apšviestumo lygį į „mėnulio“ simbolio poziciją. Vengti montavimo vietose, kur pasireiškia stiprūs elektromagnetiniai trikdžiai, nes jie gali sukelti nepageidaujamus įrenginio jungimus. Jutiklis yra labiausiai jautrus judesių skersinėje detekcijos plokštumoje atveju, o mažiau – kai judesiai yra jutiklio link arba priešinga nuo jo kryptim. Atsižvelgiant į tai, jutiklis turi būti montuojamas taip, kad judesiai vyktų galimai skersine kryptim jutiklio ašies atžvilgiu.

Reflektorius: YT-81802

Į šviestuvo pagrindu esančią movą įsprausti stovo pagrindą ir pasukti pagrindą rankenėlės pagalba.

Šviečiančio elemento montavimas ir keitimas.

Šviečiančio elemento keitimas nėra galimas, jo pažeidimo atveju reikia visą reflektorių pakeisti nauju.

Maitinimo prijungimas

Rekomenduojama, kad šviestuvą maitinantis tinklas būtų apsaugotas skirtuminiu srovės saugikliu su nustatyta suveikimo srove ne didesne kaip 30 mA.

Šviestuvai: YT-81800, YT-81801, YT-81803, YT-81804, YT-81806

Atsukti kabelio dėžutės dangtelio tvirtinimo varžtus.

Atsukti atotampą tvirtinančius varžtus ir ją nuimti.

Atsukti tvirtinimo varžtą ir užmauti jį ant kabelio.

Per tarpiklį įvesti maitinimo kabelį į korpuso vidų.

Sujungti kabelio gyslas sutinkamai su dėžutės viduje esančiais paženklinimais.

DĖMESIO! Kabelio jungimas be apsauginės PE gyslos yra draudžiamas.

Užmontuoti atotampą taip, kad maitinimo kabelis būtų nejudamai pritvirtintas.

Prisukti tvirtinimo veržlę ir sumontuoti kabelio dėžutės dangtelį.

Kontroliuoti maitinimo kabelio bei tarpiklių būklę bei jų išdėstymo taisyklumą. Pastebėjus bet kokius maitinimo kabelio izoliacijos pažeidimus, reikia neatidėliotinai jį pakeisti nauju. Šviestuvo su pažeistu maitinimo kabeliu naudojimas yra draudžiamas. Tai gresia elektros smūgiu. Jeigu šviestuvą yra gamintojo aprūpintas maitinimo kabeliu, jo keitimo atveju reikia kreiptis į autorizuotą taisyklą.

Judesio jutiklio reguliavimas

Jautrumas suprantamas kaip maksimalus atstumas iš kurio galima sukelti jutiklio suveikimą. Rankenėlės „SENS“ sukimas laikrodžio rodyklių sukimosi kryptim jautrumą didina, o jos sukimas priešinga laikrodžio rodyklių sukimosi kryptim jautrumą mažina.

Laiko trukmė, kurios metu įrenginys liks įjungtas jam suveikus, gali būti reguliuojama diapazone nuo 10 ± 5 sekundžių iki 4 ± 1 minučių. Rankenėlės „TIME“ sukimas priešinga laikrodžio rodyklių sukimosi kryptim šią laiko trukmę mažina, o jos sukimas laikrodžio rodyklių sukimosi kryptim šią laiko trukmę didina. Rankenėlės sukimas simbolio „+“ kryptim laiko trukmę didina, o simbolio „-“ kryptim – mažina.

Dėmesio! Kai šviesą įjungs jutiklis, kiekvienas eilinis judesio pasireiškimas sukels laiko skaičiavimą iš pradžios.

Apšvietimo lygio reguliavimo modulis turi įtaisytą šviesos jutiklio elementą (fotoelementą), kuris atpažįsta šviesą ir tamsą. Jutiklio suveikimo slenksčių galima nustatyti „LUX“ rankenėlės pagalba. Saulės simbolis nurodo, kad apkrova bus jutiklio įjungta kaip dienos, taip ir nakties metu. Mėnulio simbolis nurodo, kad apkrova bus įjungta tik nakties metu.

DĖMESIO! Apkrovos įjungimo uždelsimas maitinimo įjungimo atžvilgiu yra normalus reiškinys.

Parametras	Mato vienetas	Vertė
Montavimo aukštis	[m]	2,5
Detektavimo kampas	[°]	180
Detektavimo atstumas	[m]	12
Uždelsimo laikas	[s]	$10 \pm 5 + 240 \pm 60$
Apsaugos klasė		IP44

EKSPLOATAVIMO SAUGA

Šviestuvo maitinimo elektros įranga turi būti tvarkinga, periodiškai kontroliuojama, privalo turėti taisyklingai parinktus saugiklius ir turi užtikrinti apsaugą nuo elektros smūgio su skubaus išjungimo galimybe.

Niekada nevertoti šviestuvo su matomais mechaniniais pažeidimais, su maitinimo laido izoliacijos pažeidimais, su reflektoriaus stiklo įtrūkimais ir su kitais akivaizdžiais trūkumais. Visas operacijas susijusias su reguliavimu ir montavimu reikia vykdyti atjungus šviestuvo maitinimą.

Neliesi šviestuvo gaubto, kuris darbo metu įkaista ir gali būti nuplikymų priežastis.

PRODUKTA RAKSTUROJUMS

Reflektors ir paredzēts nelielu atklātu platību apgaismošanai: ēkas fasādēm, pieminekļiem, reklāmām utt. Par gaismas avotu ir LED diodes, kas atļauj saglabāt nelielu enerģijas patērišanu un jaudas pazaudēšanu pēc reflektora sakarsēšanas. Korpus reflektora ir ražots no alumīnija. Gaismas avotu sargā rūdīts stikls ar rāmi novietoto silikona bīvi. Lampa ir fiksēta ar atbalstu, kas atļauj uzstādīt rāmjū vertikālā virsmā ar attiecīgu stūru.

TEHNISKAS INFORMĀCIJAS

Parametrs	Mērvienība	Vērtība					
		YT-81800	YT-81801	YT-81802	YT-81803	YT-81804	YT-81806
Kataloga Nr.							
Nominālais spriegums	[V]	~220 - 240	~220 - 240	~220 - 240	~220 - 240	~220 - 240	~220 - 240
Nominālā frekvence	[Hz]	50	50	50	50	50	50
Elektriskās izolācijas klase		I	I	I	I	I	I
Drošības līmenis		IP65	IP44	IP65	IP65	IP44	IP65
Nominālā jauda	[W]	10	10	10	30	30	50
Vienas diodes jauda	[W]	10	10	10	30	30	50
Diodes daudzums		1	1	1	1	1	1
Diodes izturība	[h]	20 000 ± 10%					
Gaismas strāva	[lm]	700	700	700	2100	2100	3500
Krāsu atveidošanas indekss CRI Ra		≥ 70	≥ 70	≥ 70	≥ 95	≥ 95	≥ 95
Krāsu temperatūra	[K]	6000	6000	6000	6000	6000	6000
Jaudas koeficients		0,7	0,7	0,7	0,95	0,95	0,95
Elektroapgādes vada veids		H05RN-F 3 x 1 mm ²					
Minimālais montāžas augstums	[m]	3	3	-	3	3	3

LAMPAS INSTALĀCIJA

Reflektora instalāciju var veikt tikai kvalificēts elektromontieris.

Pirms instalēšanas sākuma izslēgt elektroapgādi no tīkla, kur būs pieslēgts reflektors! Šā nosacījuma neievērošana var būt par elektrošoka iemeslu, kas var ierosināt nopietnu ķermeņa ievainojumu un pat nāvi.

Drošības stikla bojājuma vai sasišanas gadījumā to nekavējoties jāmaina!

Rāmjī nevar lietot bez drošības stikla!

Nekādā gadījumā nedrīkst novirzīt gaismu uz virsmām, kuras atrodas tuvāk par 1 m no drošības stikla, un uz viegli uzliesmojošām virsmām, jo tas var būt par ugunsgrēka iemeslu!

Montāža uz virsmas

Reflektors: YT-81800, YT-80801, YT-81803, YT-81805, YT-81806

Caur caurumiem montāžas rokturī pieskrūvēt reflektoru ar skrūvēm pie sienas vai citu pastāvīgu elementu. Rokturis jābūt stipri un droši pieskrūvēts.

Kontrolēt, lai lampa būtu pareizi montēta saskaņā ar rekomendācijām uz zīmējuma.

Reflektors: YT-81801, YT-81804

Montāžu veikt kā YT-81801, YT-81804 reflektora gadījumā, bet montāžas vietas izvēlēšanas laikā jāievēro arī kustības sensora darbības principu.

Sensors ir projektēts tā, lai labāk funkcionētu, kad ir montēts uz apm. 3 m no grīdas. Izvairīties no sensora montāžas pie kokiem vai krūmiem, kuri var ierosināt ierīces ieslēgšanu vēja laikā. Izvairīties no sensora novirzīšanas vai novietošanas pie siltuma avotiem, jo tas var ierosināt nevajadzīgu ierīces ieslēgšanu. Izvairīties no sensora novirzīšanas gaišās gaismas virzienā, jo ierīce nevarēs strādāt pēc gaismas līmeņa pārslēgšanas uz „mēneša” simbolu. Izvairīties no montāžas vietās, kur ir stipri elektromagnētiski traucējumi, jo tas var ierosināt nevajadzīgu ierīces ieslēgšanu. Sensors ir visvairāk jūtīgs uz kustību detekcijas šķērsām, pretēji kustībai sensora virzienā vai no sensora. Tāpēc sensoru ir jānovieto tādā veidā, lai kustība būtu šķērsām sensora asij.

Reflektors: YT-81802

Lampas pamatnes uzdevā novietot statņa pamatu un ieskrūvēt pamatu ar skrūvi.

Gaismas elementa montāža un mainīšana

Nav iespējama gaismas elementa mainīšana, bojāšanas gadījumā ir jāmaina visu reflektoru uz jaunu.

Elektroapgādes pieslēgšana

Rekomendējam pasargāt reflektora elektroapgādi ar automātisku drošības izslēdzēju nestiprāku par 30 mA.

Lampas: YT-81800, YT-81801, YT-81803, YT-81804, YT-81806

Atskrūvēt kabeļu kameras vāku stiprināšanas skrūves.

Atskrūvēt atsvara stiprināšanas skrūves un to noņemt.

Atskrūvēt stiprināšanas skrūvi un to uzvērt uz kabeļa..

Caur blīvi korpusa iekšā ievadīt elektroapgādes kabeli.

Pieslēgt kabeļa vadus saskaņā ar apzīmējumiem korpusa iekšā.

UZMANĪBU! Nedrīkst pieslēgt kabeļu bez PE aizsardzības vada.

Uzstādīt atsvaru, lai nobloķēt elektroapgādes vadu.

Pieskrūvēt stiprinošo uzgriežņu un uzstādīt kabeļu kameras vāku.

Kontrolēt elektroapgādes kabeļa un blīves stāvokli, kā arī novietošanas pareizību Gadījumā, ja būs konstatēti kaut kādi elektroapgādes kabeļa izolācijas bojājumi, nekavējoties mainīt kabeļu. Nedrīkst lietot lampu ar bojātu elektroapgādes kabeļu. Tas var būt par elektrošoka iemeslu. Gadījumā, kad lampa ir apgādāta ar elektroapgādes kabeļu, mainīšanu var veikt tikai pilnvarots remonta uzņēmums.

Kustības sensora regulēšana

Jūtīgums nozīmē maksimālo distanci, kad sensors sāks funkcionēt. „SENS” kloķa rotēšana pulksteņrādītāja kustības virzienā paaugstina jūtīgumu, pretēji pulksteņrādītāja kustības virzienam - samazina.

Laika posms, kurā ierīce būs ieslēgta pēc iedarbināšanas, var būt regulēts no 10 ± 5 sekundēm līdz 4 ± 1 minūtēm „TIME” kloķa griešana pretēji pulksteņrādītāja kustības virzienam saīsina laiku, un pulksteņrādītāja kustības virzienā - to pagarina. Kloķa griešana „+” simbola virzienā pagarina laiku, „-” virzienā - saīsina.

Uzmanību! Kad gaisma ieslēgs sensors, katrā kārtējā kustības konstatēšana atjaunos laika skaitīšanu.

Gaismas līmeņa regulēšanas moduļi ir iebūvēta sensora iekārta (fotoelements), ar kuru ierīce var atklāt gaismu un tumšumu. Šī iekārta var būt noregulēta ar kloķi apzīmētu ar „LUX”. Saules simbols nozīmē, ka devējs ieslēgs noslogojumu pat dienā un naktī. Mēneša simbols nozīmē, ka devējs ieslēgs noslogojumu tikai naktī.

UZMANĪBU! Noslogojuma ieslēgšanas aizkavēšana salīdzinājumā ar elektroapgādes ieslēgšanu ir normāla parādība.

Parametrs	Mērvienība	Vērtība
Montāžas augstums	[m]	2,5
Atklāšanas stūris	[O]	180
Atklāšanas distance	[m]	12
Aizkavēšanas laiks	[s]	$10 \pm 5 + 240 \pm 60$
Drošības klase		IP44

LIETOŠANAS DROŠĪBA

Lampas elektroinstalācija jābūt kārtīga, periodiski kontrolēta, ar pareizi izvēlētiem drošinātājiem, un jāgarantē aizsardzību no elektrošoka ar ātru izslēgšanu.

Nedrīkst lietot lampu ar redzamiem mehāniskiem bojājumiem, elektroapgādes vada izolācijas bojājumiem, sasprāgtu reflektora stiklu un citiem redzamiem bojājumiem. Visas operācijas, savienotas ar regulāciju un montāžu, var būt veiktas tikai ar atslēgto elektroapgādi.

Nedrīkst pieskarties pie reflektora korpusam, kurš darba laikā var ļoti stipri sakarst un būt par apdeguma avotiem.

CHARAKTERISTIKA VÝROBKU

Reflektor je určený k osvětlování nevelkých otevřených prostorů – průčelí domů, pomníků, reklam a pod. Zdrojem světla jsou bílé LED diody, z čeho plyne nízká spotřeba energie a nepatrné výkonové ztráty v důsledku zahřívání reflektoru. Těleso reflektoru je vyrobeno z hliníku. Světelný zdroj je chráněn tabulkou kaleného skla včetně silikonového těsnění osazeného v rámečku. Svítidlo se upevňuje pomocí konzoly, která umožňuje nastavit polohu svítidla ve svislé rovině pod příslušným úhlem.

TECHNICKÉ ÚDAJE

Parametr	Rozměrová jednotka	Hodnota					
		YT-81800	YT-81801	YT-81802	YT-81803	YT-81804	YT-81806
Katalogové č.							
Jmenovité napětí	[V]	~220 - 240	~220 - 240	~220 - 240	~220 - 240	~220 - 240	~220 - 240
Jmenovitá frekvence	[Hz]	50	50	50	50	50	50
Třída elektrické izolace		I	I	I	I	I	I
Stupeň ochrany		IP65	IP44	IP65	IP65	IP44	IP65
Jmenovitý příkon	[W]	10	10	10	30	30	50
Výkon jedné diody	[W]	10	10	10	30	30	50
Počet svítících diod		1	1	1	1	1	1
Životnost diod	[h]	20 000 ± 10%					
Světelný tok	[lm]	700	700	700	2100	2100	3500
Index podání barev CRI Ra		≥ 70	≥ 70	≥ 70	≥ 95	≥ 95	≥ 95
Barevná teplota	[K]	6000	6000	6000	6000	6000	6000
Účinnost		0,7	0,7	0,7	0,95	0,95	0,95
Druh napájecího kabelu		H05RN-F 3 x 1 mm ²					
Minimální výška montáže	[m]	3	3	-	3	3	3

INSTALACE SVÍTIDLA

Instalaci reflektoru může provést pouze kvalifikovaný elektrikář.

Před zahájením instalace je nevyhnutné vypnout proud v elektrické síti, ke které se má reflektor připojit! Při nedodržení této podmínky hrozí nebezpečí zasažení elektrickým proudem s následkem vážného poškození zdraví nebo dokonce smrti.

V případě poškození nebo rozbití ochranného skla je třeba toto ihned vyměnit!

Svítidlo se nesmí používat bez ochranného skla!

V žádném případě není dovoleno nasměrovat světlo na plochy, které se nacházejí ve vzdálenosti menší než 1 m od ochranného skla svítidla, ani na plochy ze snadno hořlavých materiálů, jelikož hrozí nebezpečí požáru!

Montáž k podkladu

Reflektor: YT-81800, YT-80801, YT-81803, YT-81805, YT-81806

Přes otvory v montážní konzole přišroubujeme reflektor šrouby nebo vruty ke stěně nebo k jinému stabilnímu podkladu tak, aby konzola byla k podkladu pevně a bezpečně připevněná.

Zkontrolujte, zda je svítidlo připevněné v souladu s pokyny znázorněnými na obrázku.

Reflektor: YT-81801, YT-81804

Montáž je třeba provést jako v případě reflektoru YT-81801, YT-81804, avšak při volbě místa montáže je třeba ještě zohlednit podmínky fungování snímače pohybu.

Snímač byl navržen tak, že nejlépe funguje, když je namontovaný ve výšce asi 3 m nad zemí. Vyhýbejte se umístování snímače v blízkosti stromů nebo keřů, které by mohly za větrného počasí způsobovat zbytečné zapínání zařízení. Snímač se nemá nasměrovat nebo umísťovat v blízkosti zdrojů tepla, které by mohly být příčinou nechtěné aktivace zařízení. Snímač nesměřujte na silné zdroje světla, zařízení by pak nebylo funkční při nastavení intenzity osvětlení na symbol „měsíce“. Vyhýbejte se montáži na místech s výskytem silného elektromagnetického rušení, jelikož by mohlo docházet k nechtěnému zapínání zařízení. Snímač je nejcitlivější na pohyb napříč sektorem detekce, na rozdíl od pohybu směrem ke snímači nebo od snímače. Proto je třeba snímač umístit tak, aby převažoval pohyb napříč k ose snímače.

Reflektor: YT-81802

Do objímky v podstavci svítidla vsuňte trubku stojanu a pomocí šroubu postavec zajistěte.

Montáž a výměna světelného zdroje

Výměna světelného zdroje není možná. V případě jeho poškození je třeba vyměnit celý reflektor za nový.

Připojení napájení

Doporučuje se, aby síť k napájení svítidla byla jištěná diferenciálním proudovým chráničem s reakčním proudem ne vyšším než 30 mA.

Svítlidla: YT-81800, YT-81801, YT-81803, YT-81804, YT-81806

Odšroubujte upevňovací šrouby víčka kabelové svorkovnice.

Odšroubujte upevňovací šrouby zajišťovací svorky kabelu a vyjměte ji.

Odšroubujte upevňovací matici průchodky a navlečte ji na kabel.

Napájecí kabel zasuňte skrz těsnění průchodky dovnitř svorkovnice.

Připojte jednotlivé vodiče kabelu podle označení uvnitř svorkovnice.

UPOZORNĚNÍ! Zapojení kabelu bez ochranného vodiče PE je zakázáno.

Namontujte zajišťovací svorku tak, aby byl napájecí kabel zajištěn proti vytažení.

Zašroubujte upevňovací matici průchodky a namontujte víčko kabelové svorkovnice.

Zkontrolujte stav napájecího kabelu, těsnění a správnost jejich osazení. V případě zjištění jakéhokoliv poškození izolace napájecího kabelu je třeba kabel okamžitě vyměnit. Používání svítidla s poškozeným napájecím kabelem je zakázáno. Hrozí nebezpečí zasažení elektrickým proudem. U svítidla, které je napájecím kabelem vybaveno už z výroby, je třeba o výměnu požádat opravárenský závod, který je k tomu oprávněný.

Nastavení snímače pohybu

Citlivost znamená maximální vzdálenost, na jakou může snímač reagovat. Otáčením knoflíku „SENS“ ve směru hodinových ručiček se citlivost zvyšuje a proti směru hodinových ručiček se snižuje.

Doba, po kterou zůstane zařazení po aktivaci snímačem pohybu zapnuté, lze nastavit v rozmezí od 10 ± 5 sekund do 4 ± 1 minuta. Otáčením knoflíku „TIME“ proti směru hodinových ručiček se tento čas zmenšuje a ve směru hodinových ručiček se čas zvětšuje. Otáčením knoflíku ve směru symbolu „+“ se čas zvětšuje a ve směru „-“ zmenšuje.

Upozornění! Když dojde k zapnutí světla pomocí snímače, při každé následující indikaci pohybu bude čas běžet vždy od začátku. Řídící modul intenzity světla má vestavěné snímací zařízení (fotočlánek), který indikuje světlo a tmu. Činnost snímače lze nastavit pomocí knoflíku označeného „LUX“. Symbol slunce znamená, že snímač zátěž zapne jak ve dne, tak v noci. Symbol měsíce znamená, že k zapínání zátěže bude docházet pouze v noci.

UPOZORNĚNÍ! Zpoždění zapnutí zátěže vzhledem k času zapnutí napájení je normálním jevem.

Parametr	Rozměrová jednotka	Hodnota
Výška montáže	[m]	2,5
Úhel detekce	[°]	180
Dosah detekce	[m]	12
Doba zpoždění	[s]	$10 \pm 5 + 240 \pm 60$
Ochranná třída		IP44

BEZPEČNOST POUŽÍVÁNÍ

Elektrická instalace k napájení svítidla musí být v řádném technickém stavu, musí se pravidelně provádět její kontrola, musí být vybavená správně dimenzovanými jističi a musí zabezpečovat ochranu proti zasažení elektrickým proudem prostřednictvím rychlého vypnutí.

Svítlidlo se zjevným mechanickým poškozením, s poškozenou izolací napájecího kabelu, prasknutým sklem reflektoru a jinými viditelnými závadami nikdy nepoužívejte. Veškeré práce spojené se seřizováním a montáží je třeba provádět pouze při vypnutém napájení svítidla.

Nedotýkejte se tělesa reflektoru, které se během svícení zahřívá a mohlo by být příčinou popálení.

CHARAKTERISTIKA VÝROBKU

Reflektor je určený na osvetľovanie nevelkých otvorených priestorov – priečelí budov, pomníkov, reklám a pod. Zdrojom svetla sú biele LED diódy, z čoho vyplýva nízka spotreba energie a nevelké výkonové straty v dôsledku zohrievania sa reflektora. Teleso reflektora je vyrobené z hliníka. Zdroj svetla je chránený tabuľkou kaleného skla a utesnený silikónovým tesnením osadeným v rámiку. Svetlidlo sa upevňuje pomocou konzoly, ktorá umožňuje nastaviť polohu svetidla v zvislej rovine pod príslušným uhlom.

TECHNICKÉ ÚDAJE

Parameter	Rozmerová jednotka	Hodnota					
		YT-81800	YT-81801	YT-81802	YT-81803	YT-81804	YT-81806
Katalógové č.							
Menovité napätie	[V]	~220 - 240	~220 - 240	~220 - 240	~220 - 240	~220 - 240	~220 - 240
Menovitá frekvencia	[Hz]	50	50	50	50	50	50
Trieda elektrickej izolácie		I	I	I	I	I	I
Stupeň ochrany		IP65	IP44	IP65	IP65	IP44	IP65
Menovitý výkon	[W]	10	10	10	30	30	50
Výkon jednej diódy	[W]	10	10	10	30	30	50
Počet svetelných diód		1	1	1	1	1	1
Životnosť diód	[h]	20 000 ± 10%					
Svetelný tok	[lm]	700	700	700	2100	2100	3500
Index podania farieb CRI Ra		≥ 70	≥ 70	≥ 70	≥ 95	≥ 95	≥ 95
Farebná teplota	[K]	6000	6000	6000	6000	6000	6000
Účinník		0,7	0,7	0,7	0,95	0,95	0,95
Typ kábla napájania		H05RN-F 3 x 1 mm ²					
Minimálna výška montáže	[m]	3	3	-	3	3	3

INŠTALÁCIA SVIETIDLA

Instaláciu reflektora môže vykonať iba kvalifikovaný elektrikár.

Pred začiatkom inštalácie je bezpodmienečne nutné vypnúť prúd v elektrickej sieti, ku ktorej sa má reflektor pripojiť! Pri nedodržaní tejto podmienky hrozí nebezpečenstvo úrazu elektrickým prúdom s následkom vážneho poškodenia zdravia alebo dokonca smrti.

V prípade poškodenia alebo rozbitia ochranného skla je potrebné ho ihneď vymeniť!

Bez ochranného skla sa svetidlo nesmie používať!

V žiadnom prípade nie je dovolené nasmerovať svetlo na plochy nachádzajúce sa vo vzdialenosti menšej ako 1 m od skla svetidla a ani na plochy z ľahko horľavých materiálov, nakoľko hrozí nebezpečenstvo požiaru!

Montáž ku podkladu

Reflektor: YT-81800, YT-80801, YT-81803, YT-81805, YT-81806

Cez otvory v montážnej konzole priskrutkujeme reflektor skrutkami alebo skrutkami do dreva ku stene alebo ku inému stabilnému podkladu tak, aby konzola bola ku podkladu pevne a bezpečne pripevnená.

Skontrolujte, či je svetidlo pripevnené v súlade s pokynmi zobrazenými na obrázku.

Reflektor: YT-81801, YT-81804

Montáž treba vykonať ako v prípade reflektora YT-81801, YT-81804, avšak pri voľbe miesta na montáž je ešte potrebné zohľadniť podmienky fungovania snímača pohybu.

Snímač bol navrhnutý tak, že najlepšie funguje, keď je namontovaný vo výške asi 3 m nad zemou. Vyhybajte sa umiestňovaniu snímača v blízkosti stromov alebo kríkov, ktoré by mohli vo veternom počasí spôsobovať zbytočné zapínanie zariadenia. Snímač sa nemá nasmerovať alebo namontovať do blízkosti zdrojov tepla, ktoré by mohli spôsobiť nechcenú aktiváciu zariadenia. Snímač nesmerujte na silné zdroje svetla, nakoľko pri nastavení úrovne osvetlenia na symbol „mesiaca“ by zariadenie nebolo funkčné. Vyhybajte sa montáži na miestach s výskytom silného elektromagnetického rušenie, nakoľko by mohlo dochádzať ku nechcenému zapínaniu zariadenia. Snímač je najcitlivejší na pohyb naprieč sektorom detekcie, na rozdiel od pohybu ku snímaču alebo od snímača. Preto je potrebné snímač umiestniť tak, aby prevažoval pohyb priečne ku osi snímača.

Reflektor: YT-81802

Do objímky v podstavci svetidla vsuňte rúčku stojana a pomocou skrutky podstavec zaistite.

Montáž a výmena svetelného zdroja

Výmena svetelného zdroja nie je možná. V prípade jeho poškodenia je potrebné vymeniť celý reflektor za nový.

Pripojenie napájania

Odporúča sa, aby sieť pre napájanie svetidla bola istená diferenciálnym prúdovým chráničom s reakčným prúdom nie väčším než 30 mA.

Svietidlá: YT-81800, YT-81801, YT-81803, YT-81804, YT-81806

Odskrutkujte upevňovacie skrutky viečka káblovej svorkovnice.

Odskrutkujte upevňovacie skrutky zaisťovacej svorky kábla a vyberte ju.

Odskrutkujte upevňovaciu maticu priechodky a navlečte ju na kábel.

Cez tesnenie priechodky zaveďte napájací kábel do vnútra svorkovnice.

Pripojte jednotlivé vodiče kábla podľa označenia vnútri svorkovnice.

UPOZORNENIE! Zapojenie kábla bez ochranného vodiča PE je zakázané.

Namontujte zaisťovaciu svorku kábla tak, aby bol napájací kábel zaistený proti vytiahnutiu.

Zaskrutkujte upevňovaciu maticu priechodky a namontujte viečko káblovej svorkovnice.

Skontrolujte stav napájacieho kábla, tesnení a správnosť ich osadenia. V prípade zistenia akéhokoľvek poškodenia izolácie napájacieho kábla je potrebné kábel okamžite vymeniť. Používanie svetidla s poškodeným napájacím káblom je zakázané. Hrozí nebezpečenstvo úrazu elektrinou. V prípade svetidla, ktoré je napájacím káblom vybavené už z výroby, je potrebné o výmenu požiadať oprávnený opravárenský závod.

Nastavenie snímača pohybu

Citlivosť znamená maximálnu vzdialenosť, na ktorú môže snímač reagovať. Otáčaním gombíka „SENS“ v smere hodinových ručičiek sa citlivosť zvyšuje a proti smeru hodinových ručičiek sa znižuje.

Čas, ktorý bude zariadenie po aktivácii snímačom pohybu zapnuté, je možné nastaviť v rozmedzí od 10 ± 5 sekúnd do 4 ± 1 minúta. Otáčaním gombíka „TIME“ proti smeru hodinových ručičiek sa tento čas znižuje a v smere hodinových ručičiek sa zväčšuje. Otáčaním gombíka v smere symbolu „+“ sa čas zväčšuje a v smere „-“ sa znižuje.

Upozornenie! Keď dôjde ku zapnutiu svetla pomocou snímača, pri každej nasledujúcej indikácii pohybu bude čas bežať vždy od začiatku.

Riadiaci modul intenzity svetla má zabudované snímacie zariadenie (fotobunku), ktoré indikuje svetlo a tmu. Činnosť snímača je možné nastaviť pomocou gombíka označeného „LUX“. Symbol slnka znamená, že záťaž snímač zapne rovnako cez deň, ako aj v noci. Symbol mesiaca znamená, že záťaž sa bude zapínať iba v noci.

UPOZORNENIE! Oneskorenie zapnutia záťaže vzhľadom na čas zapnutia napájania je normálny jav.

Parameter	Rozmerová jednotka	Hodnota
Výška montáže	[m]	2,5
Úhol detekcie	[°]	180
Vzdialenosť detekcie	[m]	12
Doba oneskorenia	[s]	$10 \pm 5 + 240 \pm 60$
Ochranná trieda		IP44

BEZPEČNOSŤ POUŽÍVANIA

Elektrická inštalácia na napájanie svetidla musí byť v riadnom technickom stave, musí sa pravidelne vykonávať jej kontrola, musí byť istená správne dimenzovanými ističmi a musí zabezpečovať ochranu pred zásahom elektrickým prúdom pomocou rýchleho vypnutia.

Nikdy nepoužívajte svetidlo so zjavným mechanickým poškodením, s poškodenou izoláciou napájacieho vodiča, prasknutým sklom reflektora alebo s inými viditeľnými chybami. Všetky práce spojené so zoraďovaním a montážou je potrebné vykonávať iba pri vypnutom napájaní svetidla.

Nedotýkajte sa telesa reflektora, ktoré sa počas svietenia zahrieva – mohlo by dôjsť ku popáleniu.

A TERMÉK JELLEMZÉSE

A lámpa nem túl nagy, nyitott területek megvilágítására készült, úgymint: épülethomlokzatok, szobrok, reklámok stb. A fényforrások fehér LED diódák, amit rendkívül alacsony az áramfelvétel és teljesítménycsökkenés jellemez a reflektor felmelegedése következtében. A reflektor teste alumíniumból készült. A fényforrást edzett üveg védi a karba beültetett, szilikon tömítéssel együtt. A lámpát egy tartó segítségével lehet rögzíteni, amely lehetővé teszi a lámpa vízszintes és függőleges irányú beállítását.

MŰSZAKI ADATOK

Paraméter	Mértékegység	Érték					
		YT-81800	YT-81801	YT-81802	YT-81803	YT-81804	YT-81806
Katalógusszám							
Névleges feszültség	[V]	~220 - 240	~220 - 240	~220 - 240	~220 - 240	~220 - 240	~220 - 240
Névleges frekvencia	[Hz]	50	50	50	50	50	50
Elektromos szigetelési osztály		I	I	I	I	I	I
Védelmi fokozat		IP65	IP44	IP65	IP65	IP44	IP65
Névleges teljesítmény	[W]	10	10	10	30	30	50
- Egy dióda teljesítménye	[W]	10	10	10	30	30	50
A világító diódák száma		1	1	1	1	1	1
Diódák tartóssága	[h]	20 000 ± 10%					
Fénysugár	[lm]	700	700	700	2100	2100	3500
Színvisszaadás CRI Ra		≥ 70	≥ 70	≥ 70	≥ 95	≥ 95	≥ 95
Színhőmérséklet	[K]	6000	6000	6000	6000	6000	6000
Teljesítmény tényező		0,7	0,7	0,7	0,95	0,95	0,95
Hálózati kábel fajtája		H05RN-F 3 x 1 mm ²					
Minimális szerelési magasság	[m]	3	3	-	3	3	3

A LÁMPA BEÉPÍTÉSE

Szükséges, hogy a reflektor beépítését szakképzett villanyszerelő végezze.

A beépítés megkezdése előtt feltétlenül feszültség mentesíteni kell az elektromos hálózatot, amelyre a reflektor rá lesz kötve! Ennek az utasításnak a be nem tartása áramütés veszélyét vonja maga után, ami komoly sérülést, esetleg halált is okozhat.

A védőüveg sérülése vagy széttrörede esetén az üveget azonnal ki kell cserélni!

A lámpatepet nem lehet védőüveg nélkül használni!

Semmilyen esetben nem szabad a fénysugarat a lámpa üvegéhez 1 m-nél közelebb lévő, sem pedig tűzveszélyes anyagból készült felületre irányítani, mivel ez tüzet okozhat!

Felszerelés a padozatra

Reflektor: YT-81800, YT-80801, YT-81803, YT-81805, YT-81806

A tartóban található szerelőfuratoknál fogva rögzítse fel a reflektort csavarokkal és csavaranyákkal a falra vagy más stabil elemre úgy, hogy a tartó erősen és biztosan az alapfelülethez legyen rögzítve.

Bizonyosodjon meg róla, hogy a lámpa a rajzon látható ajánlásoknak megfelelően van felszerelve.

Reflektor: YT-81801, YT-81804

A szerelést úgy kell elvégezni, mint a YT-81801, YT-81804 típusú lámpa esetében, azonban a szerelés módjának kiválasztásakor figyelembe kell venni a mozgásérzékelő működését is.

A mozgásérzékelőt úgy tervezték, hogy a padlótól kb. 3 méter magasságban felszerelve működik a legjobban. Kerülje azt, hogy az érzékelőt fák, bokrok közelében szerelje fel, amelyek szeles időben a berendezés bekapcsolódását okozhatják. Kerülje, hogy hőforrás közelében helyezze el, vagy arra irányítsa az érzékelőt, mivel ez a berendezés nem kívánt működését okozhatja. Kerülje az érzékelőnek világos fény irányába állítását, mivel a berendezés nem fog a „hold” jelzésnek megfelelő beállítású fényerősség-nél működni. Ne szerelje az érzékelőt olyan helyre, amely erős elektromágneses zavaroknak van kitéve, mivel ez a berendezés nem kívánt bekapcsolását okozhatja. Az érzékelő a keresztirányú mozgásra a legérzékenyebb, ellentétben az érzékelő felé vagy attól távolodó mozgással. Ezért az érzékelőt úgy kell elhelyezni, hogy a forgalom az érzékelő tengelyére merőleges legyen.

Reflektor: YT-81802

A lámpa talpában található hüvelyt dugja be az állvány talpába, és csavarozza be a talpat a csavaranya segítségével.

Összeszerelés és az elem cseréje

A világító diódát nem lehet kicserélni, amennyiben megsérül, az egész reflektort ki kell cserélni egy újra.

A feszültség bekötése

Ajánlatos, hogy a lámpát feszültséggel ellátó hálózat biztosítva legyen legalább 30 mA túláramra.

Lámpák: YT-81800, YT-81801, YT-81803, YT-81804, YT-81806

Csavarozza ki a kábeldoboz tetejét rögzítő csavarokat.

Csavarozza ki a terheléscsökkentő rögzítő csavart, és vegye le.

Csavarozza ki a rögzítő csavart, és fűzze rá a kábelre.

A tömítésen keresztül fűzze be a hálózati kábelt.

Kösse be a kábel ereit a jelöléseknek megfelelően a doboz belsejében.

FIGYELEM! Tilos a kábelt a PE védőér nélkül bekötni.

Szerelje fel a kábelrögzítő kengyelt úgy, hogy rögzítse a hálózati kábelt.

Húzza meg a rögzítő anyát, és szerelje fel a kábeldoboz fedelét.

Ellenőrizze a hálózati kábel és a tömítések állapotát és a helyes fekvésüket. Amennyiben a kábel szigetelésén valamilyen sérülést tapasztal, a kábelt azonnal ki kell cserélni. Tilos a lámpát sérült hálózati kábellel használni. Ez áramütés veszélyével jár. Hálózati kábellel szerelt lámpák esetében a cserét erre jogosított szervizzel kell elvégeztetni.

A mozgásérzékelő beállítása

Az érzékenység azt a maximális távolságot jelenti, amiből az érzékelő még működik. A „SENS” forgatógombnak az óramutató járásával megegyező irányú elforgatása növeli az érzékenységet, az óramutató járásával ellentétes irányú elfordítás pedig csökkenti azt.

Annak az időnek hosszúságát, amíg a berendezés bekapcsolva marad az üzembelépése után 10 ± 5 másodperc és 4 ± 1 perc között lehet szabályozni. A „TIME” forgatógombnak az óramutató járásával ellenkező irányú elforgatása csökkenti az időtartamot, a „” jel irányába történő forgatása pedig csökkenti.

Figyelem! Amikor az érzékelő bekapcsolja a fényt, minden újabb mozgásérzékelés az időmérés újraindulását okozza.

A megvilágítás szintjét szabályozó modulnak beépített érzékelője (fotocella) van, amely érzékeli a fényt és a sötétséget. Az érzékelő működését a „LUX” jelzésű forgatógombbal lehet beállítani. A napkorong jelzés mutatja, hogy az érzékelő nappal és éjszaka is bekapcsolja a fogyasztót. A hold jelzés azt mutatja, hogy a fogyasztó csak éjszaka lesz bekapcsolva.

FIGYELEM! Az normális jelenség, ha késik a fogyasztó bekapcsolása a feszültség bekapcsolásához viszonyítva.

Paraméter	Rozmerová jednotka	Hodnota
Výška montáže	[m]	2,5
Úhol detekce	[°]	180
Vzdialenosť detekce	[m]	12
Doba oneskorenia	[s]	$10 \pm 5 + 240 \pm 60$
Ochranná trieda		IP44

A HASZNÁLAT BIZTONSÁGA

A lámpát feszültséggel ellátó elektromos hálózatnak jól működőnek kell lennie, rendszeresen ellenőrizni kell, megfelelően megválasztott biztosítékokkal kell felszerelni, és rendelkeznie kell áramütés ellen védő gyorsleoldó védelemmel.

Soha ne használja a lámpát, ha azon jól látható mechanikai sérülések vannak, sérült a hálózati kábel szigetelése, repedt a reflektor üvege, vagy más látható sérülések vannak rajta. Minden beállítással és szereléssel kapcsolatos műveletet csak a lámpa feszültségmentesítése után szabad elvégezni.

Ne érintse a reflektor házáat, amely üzem közben felforrósodhat, és égési sérüléseket okozhat.

DESCRIERE PRODUS

Reflectorul este destinat pentru luminarea unor suprafețe deschise de dimensiuni mici: fațade clădiri, monumente, reclame etc. Sursa de lumină o reprezintă diode albe LED, datorită căreia consumă puțin curent și pierderile de putere prin încălzirea reflectorului sunt mici. Carcasa reflectorului este fabricată din aluminiu. Sursa de lumină este protejată de sticlă câlțită și de o garnitură din silicon montată în ramă. Lampa este fixată cu un braț de susținere care oferă posibilitatea de ajustare a corpului de luminat în poziție verticală la unghiul adecvat.

INFORMAȚII TEHNICE

Parametru	Unitate de măsură	Valoare					
Nr. catalog		YT-81800	YT-81801	YT-81802	YT-81803	YT-81804	YT-81806
Tensiune nominală	[V]	~220 - 240	~220 - 240	~220 - 240	~220 - 240	~220 - 240	~220 - 240
Frecvență nominală	[Hz]	50	50	50	50	50	50
Clasă de izolare electrică		I	I	I	I	I	I
Nivel de protecție		IP65	IP44	IP65	IP65	IP44	IP65
Putere nominală	[W]	10	10	10	30	30	50
Putere diodă	[W]	10	10	10	30	30	50
Număr diode		1	1	1	1	1	1
Durată de viață diode	[h]	20 000 ± 10%					
Fascicul luminos	[lm]	700	700	700	2100	2100	3500
Indice de redare a culorilor CRI Ra		≥ 70	≥ 70	≥ 70	≥ 95	≥ 95	≥ 95
Temperatură de culoare	[K]	6000	6000	6000	6000	6000	6000
Factor de putere		0,7	0,7	0,7	0,95	0,95	0,95
Tip de cablu de alimentare		H05RN-F 3 x 1 mm ²					
Înălțime minimă de montare	[m]	3	3	-	3	3	3

INSTALARE LAMPĂ

Este necesar ca instalarea reflectorului să fie efectuată de un electrician calificat.

Înainte de a începe instalarea este necesar să opriți alimentarea cu curent electric, la care veți cupla reflectorul! Nerespectarea acestei indicații poate duce la electrocutare ceea ce poate fi cauza unor leziuni periculoase și chiar moarte.

În cazul în care gemulețul de protecție se deteriorează sau se sparge, trebuie să schimbați imediat gemulețul!

Corpul de luminat nu poate fi folosit fără gemulețul de protecție!

În niciun caz nu îndreptați fluxul de lumină către suprafețe situate la o distanță mai mică de 1 m față de gemuleț și nici către suprafețe din materiale inflamabile, deoarece acest lucru poate provoca incendiu!

Montare pe suport

Reflector: YT-81800, YT-80801, YT-81803, YT-81805, YT-81806

Prindeți reflectorul pe suport cu șuruburi prin mânerul de montare pe perete sau pe un alt element stabil. Mânerul trebuie să fie prins bine și ferm pe suport.

Asigurați-vă că lampa este montată conform indicațiilor de pe imagine.

Reflector: YT-81801, YT-81804

Montarea trebuie efectuată la fel ca în cazul reflectorului YT-81801, YT-81804, cu deosebirea că în cazul selectării locului de montare trebuie să luați în vedere de asemenea și funcționarea senzorului de mișcare.

Senzorul a fost proiectat astfel încât funcționează cel mai bine atunci când este montat la înălțimea de aproximativ 3 metri de sol. Evitați amplasarea senzorului în apropierea copacilor sau a tușișurilor, care ar putea porni dispozitivul pe timp de vânt. Evitați să îndreptați sau să amplasați aparatul aproape de sursele de căldură, deoarece acestea pot duce la pornirea accidentală a dispozitivului. Evitați să îndreptați senzorul înspre sursele de lumină puternică, în acest caz dispozitivul nu se va porni atunci când ați setat nivelul de luminare la simbolul „lună”. Evitați să montați dispozitivul în locuri unde există perturbații electromagnetice puternice, deoarece acestea pot duce la pornirea accidentală a aparatului. Senzorul este foarte sensibil la mișcarea de-a lungul zonei de detectare, spre deosebire de mișcarea către sau dinspre senzor. Datorită acestui lucru trebuie să amplasați senzorul astfel încât mișcarea să aibă loc de-a lungul axei senzorului.

Reflector: YT-81802

În bușca din baza lămpii introduceți suportul și înfiletați baza cu șuruburi.

Montare și schimbare emițător de lumină

Nu există posibilitatea de schimbare a emițătorului de lumină, în cazul în care se deteriorează trebuie să schimbați reflectorul cu unul nou.

Cuplare alimentare

Se recomandă ca rețeaua care alimentează lampa să fie protejată cu o siguranță RCD cu intensitatea de maxim 30 mA.

Lămpi: YT-81800, YT-81801, YT-81803, YT-81804, YT-81806

Desfiletați șuruburile care fixează capacul cutiei cu cabluri.

Desfiletați șuruburile care fixează contragreutatea și dați-o jos.

Desfiletați șurubul de fixare și prindeți-l pe cablu.

Introduceți cablul de alimentare prin garnitură în carcasă.

Cuplați firele cablului conform marcajelor din interiorul cutiei.

ATENȚIE! Se interzice conectarea cablului fără firul de protecție PE.

Montați contragreutatea pentru a imobiliza cablul de alimentare.

Strângeți piulița de fixare și montați capacul cutiei cu cabluri.

Verificați starea cablului de alimentare, garniturilor și dacă au fost poziționate corect. În cazul în care observați defecțiuni la nivelul cablului de alimentare trebuie să-l schimbați imediat. Se interzice utilizarea lămpii cu cablul de alimentare deteriorat. Acest lucru poate duce la electrocutare. În cazul lămpilor dotate cu cablu de alimentare atunci când trebuie să faceți schimbarea într-un atelier de reparații specializat.

Ajustare senzor de mișcare

Sensibilitatea reprezintă distanța maximă de la care senzorul poate fi activat. Dacă rotiți butonul „SENS” în direcția acelor de ceas măriți sensibilitatea, dacă rotiți în direcția opusă mișcării acelor de ceas micșorați sensibilitatea acestuia.

Durata de activare a dispozitivului poate fi ajustată între 10 ± 5 secunde până la 4 ± 1 minut. Dacă rotiți butonul „TIME” în direcția opusă mișcării acelor de ceas micșorați durata, iar în direcția acelor de ceas măriți durata de activare. Mișcarea butonului în direcția simbolului „+” crește durata, iar în direcția „-” o micșorează.

Atenție! Atunci când senzorul pornește lumina fiecare descoperire a mișcării face ca durata să fie măsurată de la început.

Modulul de ajustare a nivelului de luminare are senzor incorporat (fotocelulă), care recunoaște lumina și întunericul. Puteți seta activarea senzorului cu butonul marcat cu „LUX”. Simbolul soarelui indică faptul că senzorul va porni lumina atât ziua cât și noaptea. Simbolul lunii indică faptul că senzorul va porni lumina doar noaptea.

ATENȚIE! Întârzierea declanșării luminii în raport cu durata de pornire a alimentării este un fenomen normal.

Paraméter	Mértékegység	Érték
Felszerelési magasság	[m]	2,5
Érzékelési szög	[°]	180
Érzékelési tartomány	[m]	12
Késési idő	[s]	$10 \pm 5 + 240 \pm 60$
Védelmi osztály		IP44

SIGURANȚĂ DE UTILIZARE

Instalația electrică de alimentare a lămpii trebuie să funcționeze, să fie controlată periodic, să aibă siguranțe selectate corespunzător și să asigure protecția antielectrocutare prin oprire rapidă.

Nu folosiți niciodată lampa dacă prezintă defecțiuni mecanice vizibile, defecțiuni la nivelul cablului de alimentare, sticla reflectorului este crăpată sau dacă prezintă alte defecțiuni. Toate operațiile legate de ajustare și de montare trebuie efectuate doar după ce ați oprit alimentarea lămpii.

Nu atingeți carcasa reflectorului, aceasta se încălzește în timpul funcționării și poate provoca arsuri.

PROPIEDADES DEL PRODUCTO

El reflector ha sido diseñado para iluminar pequeños espacios abiertos: las fachadas de los edificios, monumentos, anuncios, etc. La fuente de luz son diodos blancos LED, lo cual implica un consumo bajo de la energía y pérdidas bajas de energía debido al calentamiento del reflector. El armazón del reflector está hecho de aluminio. La fuente de luz está protegida con un cristal de vidrio templado con una junta de silicona colocada en la montura. La lámpara está instalada por medio de un soporte que permite colocar la montura en el plano vertical con un ángulo adecuado.

DATOS TECNICOS

Parámetro	Unidad de medición	Valor					
		YT-81800	YT-81801	YT-81802	YT-81803	YT-81804	YT-81806
Número de catálogo							
Tensión nominal	[V]	~220 - 240	~220 - 240	~220 - 240	~220 - 240	~220 - 240	~220 - 240
Frecuencia nominal	[Hz]	50	50	50	50	50	50
Clase de aislamiento eléctrico		I	I	I	I	I	I
Grado de protección		IP65	IP44	IP65	IP65	IP44	IP65
Potencia nominal	[W]	10	10	10	30	30	50
Potencia de un diodo	[W]	10	10	10	30	30	50
Cantidad de los diodos		1	1	1	1	1	1
Durabilidad de los diodos	[h]	20 000 ± 10%					
Haz de luz	[lm]	700	700	700	2100	2100	3500
Índice de reproducción cromática CRI Ra		≥ 70	≥ 70	≥ 70	≥ 95	≥ 95	≥ 95
Temperatura de color	[K]	6000	6000	6000	6000	6000	6000
Factor de potencia		0,7	0,7	0,7	0,95	0,95	0,95
Tipo del cable de alimentación		H05RN-F 3 x 1 mm ²					
Altura mínima de instalación	[m]	3	3	-	3	3	3

INSTALACIÓN DE LA LAMPARA

Se requiere que la instalación del reflector sea hecha por un electricista capacitado.

¡Antes de empezar la instalación es menester desconectar el suministro de energía a la red eléctrica a la cual se vaya a conectar el reflector! Desobedecer esta recomendación implica el riesgo de un choque eléctrico, lo cual puede causar lesiones serias o incluso la muerte.

¡En el caso de dañarse o romperse el cristal de protección, es menester reemplazarlo inmediatamente!

¡La montura no puede usarse sin el cristal de protección!

¡Bajo ninguna circunstancia se debe dirigir el haz de luz hacia las superficies que se encuentren a menos de un metro del cristal de la lámpara ni hacia las superficies hechas de materiales inflamables, lo cual podría provocar un incendio!

Instalación en la superficie

Reflector: YT-81800, YT-80801, YT-81803, YT-81805, YT-81806

A través de los orificios en el fijador de montaje sujetamos el reflector con tornillos a la pared u otro elemento fijo, para que el fijador esté asegurado en la superficie.

Asegúrese que la lámpara esté asegurada de acuerdo con las recomendaciones indicadas en el dibujo.

Reflector: YT-81801, YT-81804

La instalación de realiza de la misma manera como en el caso del reflector YT-81801, YT-81804, sin embargo seleccionando el lugar para la instalación debe tomarse en cuenta el principio de operación del sensor de movimiento.

El sensor está diseñado de tal manera que funciona mejor instalado a la altura de aproximadamente 3 metros de la superficie.

No coloque el sensor cerca de árboles o arbustos, los cuales podrían provocar la activación del dispositivo durante un tiempo ventoso. No dirija el sensor hacia fuentes de calor ni lo coloque cerca de ellas, lo cual podría provocar la activación del dispositivo.

No dirija el sensor hacia una luz brillante, ya que el dispositivo no funcionara en el caso de ajustar el nivel de la iluminación al símbolo de la „luna“. No instale el sensor en lugares de fuertes perturbaciones electromagnéticas, podría provocar la activación del dispositivo. El sensor es sensible sobre todo a los movimientos de través del área de detección, y no tanto a los movimientos hacia el sensor o desde el sensor. Por lo tanto el sensor debe colocarse de tal manera que el movimiento se realice perpendicularmente en relación con el eje del sensor.

Reflector: YT-81802

En el casquillo en la base de la lámpara coloque la base del montante y atornille la base usando la perilla.

E

Instalación y reemplazo del elemento de iluminación

No es posible reemplazar el elemento de iluminación y por lo tanto en el caso de su falla es necesario reemplazar el reflector completo.

Conexión de la alimentación

Se recomienda que la red de alimentación de la lámpara esté protegida con un interruptor diferencial con una corriente máxima de cortocircuito de 30 mA.

Lámpara: YT-81800, YT-81801, YT-81803, YT-81804, YT-81806

Destornille la tapa de la caja de cables.

Destornille el alambre de amarre y desinstálelo.

Destornille el tornillo de fijación y enhébralo en el cable.

A través de la junta introduzca el cable de alimentación al armazón.

Conecte los conductores de cable de acuerdo con las indicaciones dentro de la caja.

¡ATENCIÓN! Se prohíbe conectar el cable sin el conductor de protección PE.

Instale el alambre de amarre para fijar el cable de alimentación.

Apriete la tuerca de fijación e instale la tapa de la caja de cables.

Inspeccione el estado del cable de alimentación y de las juntas y revise si están en la posición correcta. En el caso de que se detecte cualquier deterioro del aislamiento del cable de alimentación, es necesario reemplazarlo inmediatamente. Se prohíbe usar la lámpara con un cable de alimentación deteriorado, lo cual podría provocar un choque eléctrico. En el caso de una lámpara equipada con un cable de alimentación, su reemplazo debe realizarse en un taller autorizado.

Ajustes del sensor de movimiento

La sensibilidad significa la distancia máxima desde la cual el sensor puede activarse. Girar la perilla „SENS” en la dirección de las manecillas del reloj permite incrementar la sensibilidad y girarla en la dirección opuesta permite disminuirla.

El periodo durante el cual el dispositivo permanece activado después de haber sido encendido puede ajustarse dentro del rango de 10 ± 5 segundos hasta 4 ± 1 minutos. Girar la perilla „TIME” en la dirección opuesta a la de las manecillas del reloj permite reducir el periodo y girarla en la dirección de las manecillas del reloj permite incrementarlo. El movimiento de la perilla hacia el símbolo „+” incrementa el periodo, mientras el movimiento hacia el símbolo „-” lo disminuye.

¡Atención! Cuando la luz es apagada por el sensor, todos los siguientes movimientos detectados reinician la cuenta del tiempo. El módulo de ajustes del nivel de la iluminación tiene un detector (una célula fotoeléctrica), que detecta la luz y la oscuridad. Es posible ajustar el funcionamiento del sensor usando la perilla indicada como „LUX”. El símbolo del sol indica que la carga es activada por el sensor tanto durante el día como en la noche. El símbolo de la luna indica que la carga es activada por el sensor solamente en la noche.

¡ATENCIÓN! La demora de la activación de la carga en relación al momento de la activación del suministro de la corriente es normal.

Parametru	Unit. măsură	Valoarea
Înălțimea de montare	[m]	2,5
Unghiul de detecție	[°]	180
Distanța detecției	[m]	12
Perioada întârzierii	[s]	$10 \pm 5 + 240 \pm 60$
Clasa protecției (securității)		IP44

SEGURIDAD DE LA OPERACIÓN

La instalación eléctrica de alimentación de la lámpara debe ser eficiente y debe inspeccionarse periódicamente. La instalación debe ser protegida por fusibles adecuados y garantizar la protección ante choques eléctricos a través de desactivación rápida. Nunca use la lámpara con visible deterioro mecánico, con el aislamiento del cable de alimentación dañada, con el cristal del reflector roto o con otras fallas evidentes. Todas las operaciones de ajuste e instalación deben realizarse con el suministro de la corriente desconectado.

No toque el armazón del reflector, el cual se calienta durante la operación y puede provocar quemaduras.



OCHRONA ŚRODOWISKA

Symbol wskazujący na selektywne zbieranie zużytego sprzętu elektrycznego i elektronicznego. Zużyte urządzenia elektryczne są surowcami wtórnymi - nie wolno wyrzucać ich do pojemników na odpady domowe, ponieważ zawierają substancje niebezpieczne dla zdrowia ludzkiego i środowiska! Prosimy o aktywną pomoc w oszczędnym gospodarowaniu zasobami naturalnymi i ochronie środowiska naturalnego przez przekazanie zużytego urządzenia do punktu składowania zużytych urządzeń elektrycznych. Aby ograniczyć ilość usuwanych odpadów konieczne jest ich ponowne użycie, recykling lub odzysk w innej formie.

ENVIRONMENTAL PROTECTION

Correct disposal of this product: This marking shown on the product and its literature indicates this kind of product mustn't be disposed with household wastes at the end of its working life in order to prevent possible harm to the environment or human health. Therefore the customers is invited to supply to the correct disposal, differentiating this product from other types of refusals and recycle it in responsible way, in order to re-use this components. The customer therefore is invited to contact the local supplier office for the relative information to the differentiated collection and the recycling of this type of product.

UMWELTSCHUTZ

Das Symbol verweist auf ein getrenntes Sammeln von verschlissenen elektrischen und elektronischen Ausrüstungen. Die verbrauchten elektrischen Geräte sind Sekundärrohstoffe – sie dürfen nicht in die Abfallbehälter für Haushalte geworfen werden, da sie gesundheits- und umweltschädigende Substanzen enthalten! Wir bitten um aktive Hilfe beim sparsamen Umgang mit Naturressourcen und dem Umweltschutz, in dem die verbrauchten Geräte zu einer Annahmestelle für solche elektrischen Geräte gebracht werden. Um die Menge der zu beseitigenden Abfälle zu begrenzen, ist ihr erneuter Gebrauch, Recycling oder Wiedergewinnung in anderer Form notwendig.

ОХРАНА ОКРУЖАЮЩЕЙ СРЕДЫ

Данный символ обозначает селективный сбор изношенной электрической и электронной аппаратуры. Изношенные электроустройства – вторичное сырье, в связи с чем запрещается выбрасывать их в корзины с бытовыми отходами, поскольку они содержат вещества, опасные для здоровья и окружающей среды! Мы обращаемся к Вам с просьбой об активной помощи в отрасли экономного использования природных ресурсов и охраны окружающей среды путем передачи изношенного устройства в соответствующий пункт хранения аппаратуры такого типа. Чтобы ограничить количество уничтожаемых отходов, необходимо обеспечить их вторичное употребление, рециклинг или другие формы возврата.

ОХОРНА НАВКОЛИПШЬОГО СЕРЕДОВИЩА

Вказаний символ означає селективний збір спрацьованої електричної та електронної апаратури. Спрацьовані електропристрої є вторинною сировиною, у зв'язку з чим заборонено викидати їх у смітники з побутовими відходами, оскільки вони містять речовини, що загрожують здоров'ю та навколишньому середовищу! Звертаємося до Вас з проською стосовно активної допомоги у галузі охорони навколишнього середовища та економного використання природних ресурсів шляхом передачі спрацьованих електропристроїв у відповідний пункт, що займається їх переробленням. З метою обмеження об'єму відходів, що знищуються, необхідно створити можливість для їх вторинного використання, рециклінгу або іншої форми повернення до промислового обігу.

APLINKOS APSAUGA

Simbols nurodo, kad suvartoti elektroniniai ir elektriniai įrenginiai turi būti selektyviai surenkami. Suvartoti elektriniai įrenginiai, – tai antrinės žaliavos – jų negalima išmesti į namų ūkio atliekų konteinerį, kadangi savo sudėtyje turi medžiagų pavojingų žmogaus sveikatai ir aplinkai! Kviečiame aktyviai bendradarbiauti ekonomiškame natūralių išteklių tvarkyme perduodant netinkamą vartoti įrankį į suvartotų elektros įrenginių surinkimo punktą. Šalinamų atliekų kiekiui apriboti yra būtinas jų pakartotinis panaudojimas, reciklingas arba medžiagų atgavimas kitoje pėdirbioje formoje.

VIDES AIZSARDŽĪBA

Simbols rāda izlietoto elektrisko un elektronisko iekārtu selektīvu savākšanu, izlietotas elektriskas iekārtas ir atzīvēšanas iezīvēšanas – nevar būt izmestas ar mājainiecības atkritumiem, jo satur substances, bīstamas cilvēku veselībai un videi! Lūdzam aktīvi palīdzēt saglabāt dabisku bagātību un sargāt vidi, pasniegšot izlietoto iekārtu izlietotas elektriskas ierīces savākšanas punktā. Lai ierobežot atkritumu daudzumu, tiem jābūt vēlēti izlietoti, pārstrādātiem vai dabūtiem atpakaļ citā formā.

OCHRONA ŽIVOTNÍHO PROSTŘEDÍ

Symbol poukazuje na nutnost separovaného sběru opotřebovaných elektrických a elektronických zařízení. Opotřebovaná elektrická zařízení jsou zdrojem druhotných surovin – je zakázáno vyhazovat je do nádob na komunální odpad, jelikož obsahují látky nebezpečné lidskému zdraví a životnímu prostředí! Prosimе o aktivní pomoc při úsporném hospodárení s přírodními zdroji a ochraně životního prostředí tím, že odevzdáte použité zařízení do sběrného střediska použitých elektrických zařízení. Aby se omezilo množství odpadů, je nevyhnutelné jejich opětovné využití, recyklace nebo jiná forma regenerace.

OCHRONA ŽIVOTNÉHO PROSTREDIA

Symbol poukazuje na nutnosť separovaného zberu opotrebovaných elektrických a elektronických zariadení. Opotrebované elektrické zariadenia sú zdrojom druhotných surovín – je zakázané vyhazovať ich do kontajnerov na komunálny odpad, nakoľko obsahujú látky nebezpečné ľudskému zdraviu a životnému prostrediu! Prosimе o aktívnu pomoc pri hospodárení s prírodnými zdrojmi a pri ochrane životného prostredia tým, že opotrebované zariadenia odevzdáte do zberného strediska opotrebovaných elektrických zariadení. Aby sa omedzilo množstvo odpadov, je nutné ich opätovné využitie, recyklácia alebo iné formy regenerácie.

KÖRNYEZETVÉDELME

A használt elektromos és elektronikus eszközök szelektív gyűjtésére vonatkozó jelzés: A használt elektromos berendezések újrafelhasználható nyersanyagok – nem szabad őket a háztartási hulladékokkal kidobni, mivel az emberi egészségre és a környezetre veszélyes anyagokat tartalmaznak! Kérjük, hogy aktívan segítse a természeti forrásokkal való aktív gazdálkodást az elhasznált berendezéseknek a tömkelet elektromos berendezéseket gyűjtő pontra történő beszállításával. Ahhoz, hogy a megsemmisítendő hulladékok mennyiségének csökkentése érdekében szükséges a berendezések ismételt vagy újra felhasználása, illetve azoknak más formában történő visszanyerése.

PROTEJAREA MEDIULUI

Simbolul adunării selective a utilajelor electrice și electronice. Utilajele electrice uzate sunt materie primă repetată – este interzisă aruncarea lor la gunoi, deoarece conțin substanțe dăunătoare sănătății omenești că dăunătoare mediului! Vă rugăm deci să aveți o atitudine activă în ceace privește gospodărirea economică a resurselor naturale și protejarea mediului natural prin predarea utilajului uzat la punctul care se ocupă de asemenea utilaje electrice uzate. Pentru a limita cantitățile deșeurilor eliminate este necesară întrebuințarea lor din nou , prin recykling sau recuperarea în altă formă.

PROTECCIÓN DEL MEDIO AMBIENTE

El símbolo que indica la recolección selectiva de los aparatos eléctricos y electrónicos usados. ¡Aparatos eléctricos y electrónicos usados son reciclados – se prohíbe tirarlos en contenedores de desechos domésticos, ya que contienen sustancias peligrosas para la salud humana y para el medio ambiente! Les pedimos su participación en la tarea de la protección y de los recursos naturales y del medio ambiente, llevando los aparatos usados a los puntos de almacenamiento de aparatos eléctricos usados. Con el fin de reducir la cantidad de los desechos, es menester utilizarlos de nuevo, reciclarlos o recuperarlos de otra manera.